



# **INVENTAIRE DES CHALETS D'ALPAGE**

Commune de Saint-Sorlin d'Arves

Octobre 2010



1- Chalet des Prés Plans – n° C563 - alt. 1640 m - Propriétaire :  
Commune de Saint Sorlin d'Arves – octobre 2010



#### SITUATION

Type d'habitat : seul  
Voie d'accès : chemin carrossable  
Stationnement : oui  
Milieu environnant : pré entretenu  
Nombre de bâtiments : 1  
Dépendance : non  
Risques naturels : non  
- accès : oui  
- habitation :  
Périmètre de captage :

#### UTILISATION

A l'origine : chalet d'alpage  
Actuelle : chalet d'alpage

#### EQUIPEMENT

Eau :

Conduite : non  
Source : oui  
Electricité : non  
Sanitaire : non  
Assainissement : non

#### DESCRIPTION GENERALE

Aspect général : semblable à l'origine  
Etat général : moyen  
Façades : pierre et bois  
Toiture : tôle (moyen)  
Sens du faîtage principal : perpendiculaire aux courbes de niveau  
Ouvertures :  
- portes : 1  
- fenêtres : 1

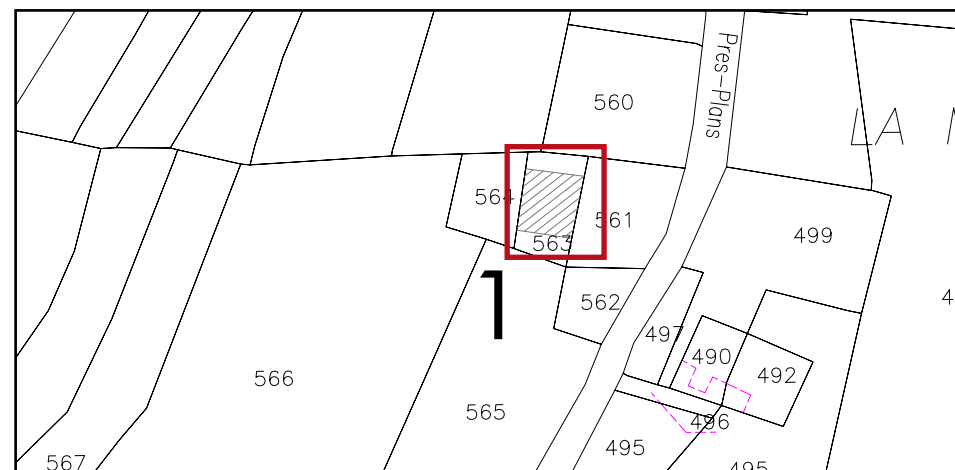

2- Chalet des Prés Plans – n° C507 - alt. 1640 m - Propriétaire :  
Commune de Saint Sorlin d'Arves – octobre 2010



#### SITUATION

Type d'habitat : seul  
Voie d'accès : chemin carrossable  
Stationnement : oui  
Milieu environnant : pré entretenu  
Nombre de bâtiments : 1  
Dépendance : non  
Risques naturels : non  
- accès : oui  
- habitation :  
Périmètre de captage :

#### UTILISATION

A l'origine : chalet d'alpage  
Actuelle : chalet d'alpage

#### EQUIPEMENT

#### Eau :

Conduite : non  
Source : oui  
Electricité : non  
Sanitaire : non  
Assainissement : non

#### DESCRIPTION GENERALE

Aspect général : semblable à l'origine  
Etat général : bon  
Façades : pierre et bois  
Toiture : tôle (moyen)  
Sens du faîtage principal : perpendiculaire aux courbes de niveau  
Ouvertures :  
- portes : 3  
- fenêtres : 4

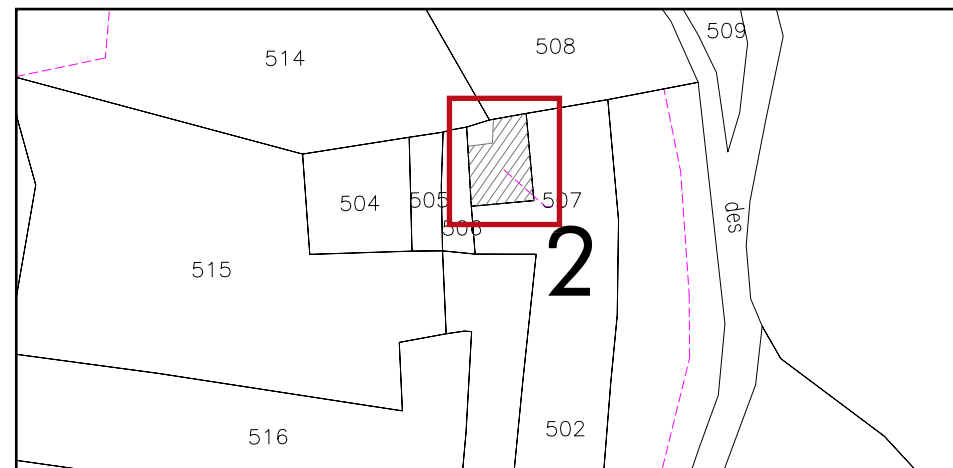

3- Chalet des Prés Plans – n° C904, C912 - alt. 1640 m - Propriétaire :  
Commune de Saint Sorlin d'Arves – octobre 2010

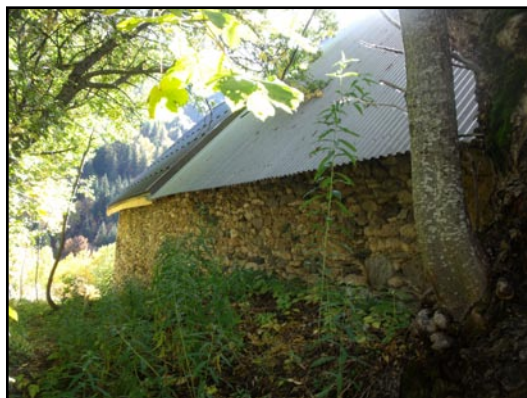

#### SITUATION

Type d'habitat : seul  
Voie d'accès : chemin carrossable  
Stationnement : oui  
Milieu environnant : pré entretenu  
Nombre de bâtiments : 1  
Dépendance : non  
Risques naturels : non  
- accès : oui  
- habitation :  
Périmètre de captage :

#### UTILISATION

A l'origine : chalet alpage  
Actuelle :

#### EQUIPEMENT

Eau : oui  
Conduite : non  
Source : oui  
Electricité : non  
Sanitaire : non  
Assainissement : non

#### DESCRIPTION GENERALE

Aspect général : semblable à l'origine  
Etat général : oui  
Façades : pierre et bois  
Toiture : tôle (bon) et bac acier (bon)  
Sens du faîtage principal : perpendiculaire aux courbes de niveau  
Ouvertures :  
- portes : 3  
- fenêtres : 4

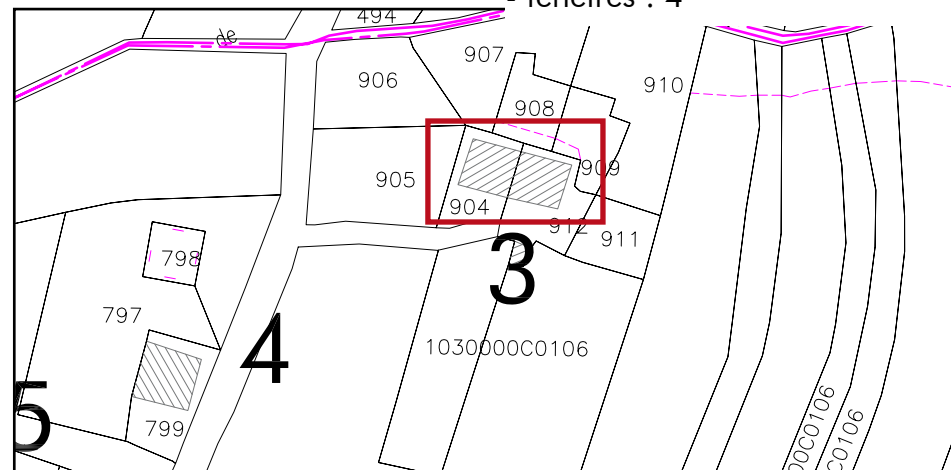

4- Chalet des Prés Plans – n° C799 - alt. 1640 m - Propriétaire :  
Commune de Saint Sorlin d'Arves – octobre 2010



#### SITUATION

Type d'habitat : groupé  
Voie d'accès : chemin carrossable  
Stationnement : oui  
Milieu environnant : pré entretenu  
Nombre de bâtiments : 4  
Dépendance : non  
Risques naturels : non  
- accès : chemin  
- habitation : non  
Périmètre de captage : non

#### UTILISATION

A l'origine : chalet d'alpage  
Actuelle :

#### EQUIPEMENT

Eau : oui  
Conduite : non  
Source : oui  
Electricité : non  
Sanitaire : non  
Assainissement : non

#### DESCRIPTION GENERALE

Aspect général : semblable à l'origine  
Etat général : bon  
Façades : pierre et bois  
Toiture : tôle (moyen)  
Sens du faîtage principal : perpendiculaire aux courbes de niveau  
Ouvertures :  
- portes : 1  
- fenêtres : 4

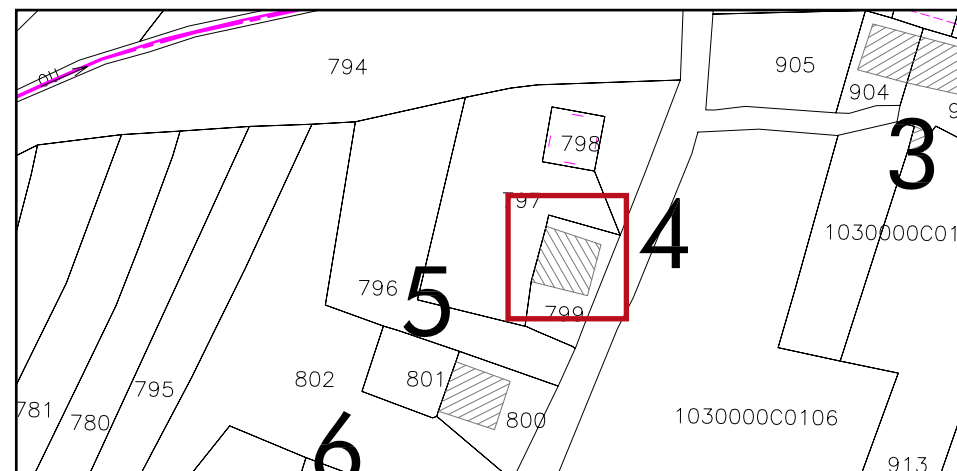

5- Chalet des Prés Plans – n° C800 - alt. 1640 m - Propriétaire :  
Commune de Saint Sorlin d'Arves – octobre 2010



#### SITUATION

Type d'habitat : groupé  
Voie d'accès : chemin carrossable  
Stationnement : oui  
Milieu environnant : pré entretenu  
Nombre de bâtiments : 1  
Dépendance : non  
Risques naturels : non  
- accès : oui  
- habitation : non  
Périmètre de captage : non

#### UTILISATION

A l'origine : chalet d'alpage  
Actuelle :

#### EQUIPEMENT

Eau : oui  
Conduite : non  
Source : oui  
Electricité : non  
Sanitaire : non  
Assainissement : non  
**DESCRIPTION GENERALE**  
Aspect général : semblable à l'origine  
Etat général : bon  
Façades : pierre et bois  
Toiture : tôle (bon)  
Sens du faitage principal : perpendiculaire aux courbes de niveau  
Ouvertures :  
- portes : 2  
- fenêtres : 2

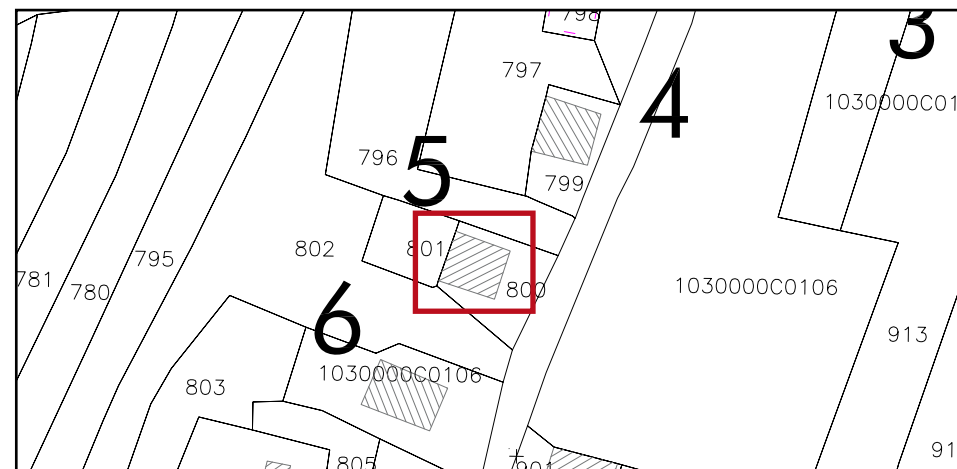

6- Chalet des Prés Plans – n° C806 - alt. 1640 m - Propriétaire :  
Commune de Saint Sorlin d'Arves – octobre 2010



#### SITUATION

Type d'habitat : groupé  
Voie d'accès : chemin carrossable  
Stationnement : oui  
Milieu environnant : pré entretenu  
Nombre de bâtiments : 1  
Dépendance : non  
Risques naturels : non  
- accès : oui  
- habitation :  
Périmètre de captage : non

#### UTILISATION

A l'origine : chalet d'alpage  
Actuelle :

#### EQUIPEMENT

Eau : oui  
Conduite : non  
Source : oui  
Electricité : non  
Sanitaire : non  
Assainissement : non

#### DESCRIPTION GENERALE

Aspect général : semblable à l'origine  
Etat général : bon  
Façades : pierre et bois  
Toiture : tôle (moyen)  
Sens du faîtage principal : perpendiculaire aux courbes de niveau  
Ouvertures :  
- portes : 4  
- fenêtres : 1

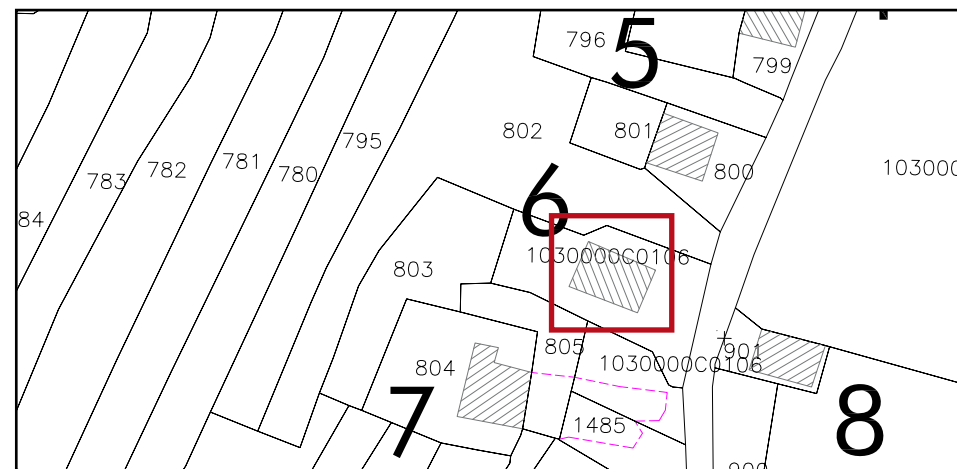

7- Chalet des Prés Plans – n° C804 - alt. 1640 m - Propriétaire :  
Commune de Saint Sorlin d'Arves – octobre 2010



#### SITUATION

Type d'habitat : groupé  
Voie d'accès : chemin carrossable  
Stationnement : oui  
Milieu environnant : pré boisé  
Nombre de bâtiments : 4 mitoyens  
Dépendance : non  
Risques naturels : non  
- accès : oui  
- habitation :  
Périmètre de captage : non

#### UTILISATION

A l'origine : chalet d'alpage  
Actuelle :

#### EQUIPEMENT

Eau : non  
Conduite : oui  
Source : non  
Electricité : non  
Sanitaire : non  
Assainissement : non

#### DESCRIPTION GENERALE

Aspect général : semblable à l'origine  
Etat général : moyen  
Façades : pierre et bois  
Toiture : tôle (moyen)  
Sens du faîtage principal : perpendiculaire aux courbes de niveau  
Ouvertures :  
- portes : 2  
- fenêtres : 1

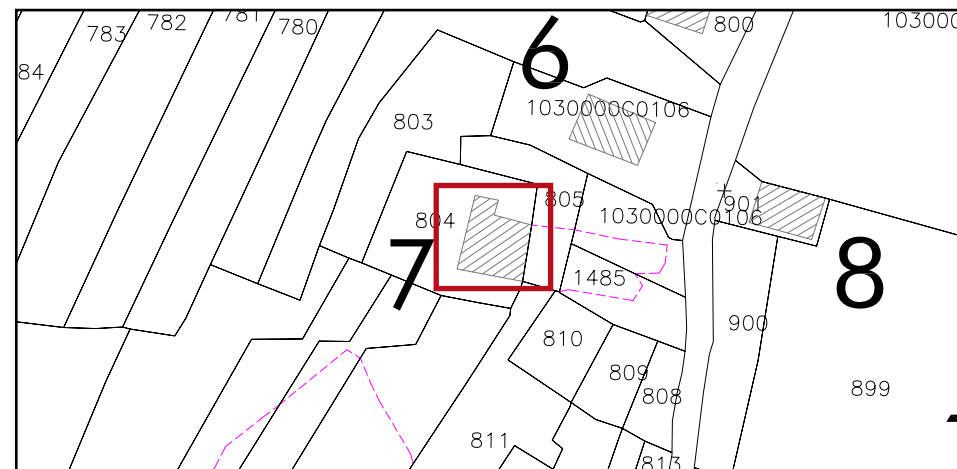

8- Chalet des Prés Plans – n° C901 - alt. 1640 m - Propriétaire :  
Commune de Saint Sorlin d'Arves – octobre 2010



#### SITUATION

Type d'habitat : seul  
Voie d'accès : chemin carrossable  
Stationnement : non  
Milieu environnant : pré entretenu  
Nombre de bâtiments : 1  
Dépendance : non  
Risques naturels : non  
- accès :  
- habitation :  
Périmètre de captage : non

#### UTILISATION

A l'origine :  
Actuelle : lieu de culte

#### EQUIPEMENT

Eau : non  
Conduite : non  
Source : oui  
Electricité : non  
Sanitaire : non  
Assainissement :

#### DESCRIPTION GENERALE

Aspect général : semblable à l'origine  
Etat général : bon  
Façades : pierre  
Toiture : tôle (moyen)  
Sens du faîtage principal : perpendiculaire aux courbes de niveau  
Ouvertures :  
- portes : 1  
- fenêtres : 5

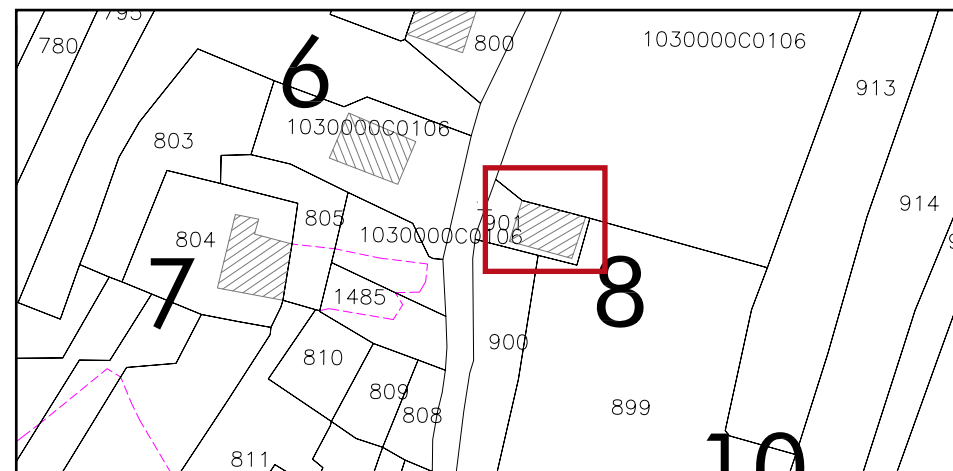

9- Chalet des Prés Plans – n° C897 - alt. 1640 m - Propriétaire :  
Commune de Saint Sorlin d'Arves – octobre 2010

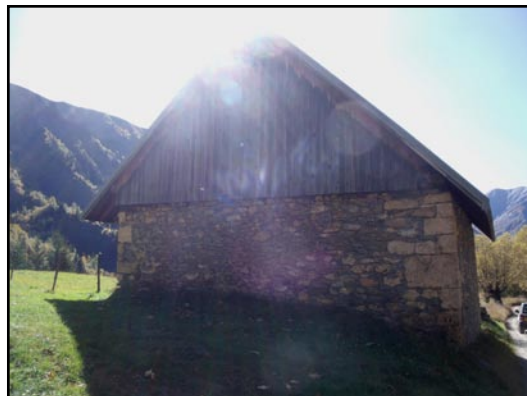

#### SITUATION

Type d'habitat : seul  
Voie d'accès : chemin carrossable  
Stationnement : oui  
Milieu environnant : pré entretenu  
Nombre de bâtiments : 1  
Dépendance : non  
Risques naturels : non  
- accès :  
- habitation :  
Périmètre de captage : non

#### UTILISATION

A l'origine : chalet d'alpage  
Actuelle :

#### EQUIPEMENT

Eau : non  
Conduite : non  
Source : oui  
Electricité : non  
Sanitaire : non  
Assainissement : non

#### DESCRIPTION GENERALE

Aspect général : semblable à l'origine  
Etat général : bon  
Façades : pierre et bois  
Toiture : tôle (bon)  
Sens du faîtage principal : parallèle aux courbes de niveau  
Ouvertures :  
- portes : 2  
- fenêtres : 2



10- Chalet des Prés Plans – n° C898 - alt. 1640 m - Propriétaire :  
Commune de Saint Sorlin d'Arves – octobre 2010



#### SITUATION

Type d'habitat : seul  
Voie d'accès : chemin carrossable  
Stationnement : non  
Milieu environnant : pré boisé  
Nombre de bâtiments : 3 mitoyens  
Dépendance : non  
Risques naturels : non  
- accès :  
- habitation :  
Périmètre de captage : non

#### UTILISATION

A l'origine : chalet d'alpage  
Actuelle :

Eau : non  
Conduite : non  
Source : oui  
Electricité : non  
Sanitaire : non  
Assainissement : non

#### DESCRIPTION GENERALE

Aspect général : semblable à l'origine  
Etat général : ruine  
Façades : pierre  
Toiture :  
Sens du faîtage principal :  
Ouvertures : oui  
- portes :  
- fenêtres :

#### EQUIPEMENT

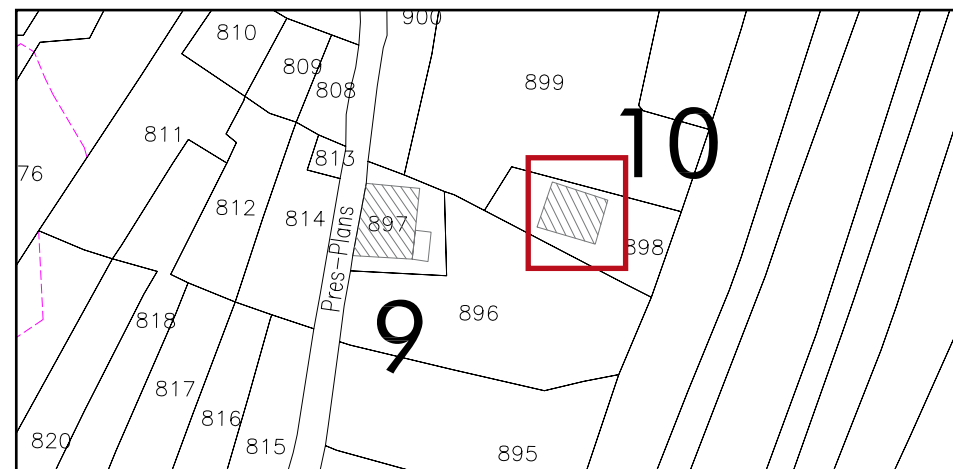

11- Chalet des Prés Plans – n° C891 - alt. 1640 m - Propriétaire :  
Commune de Saint Sorlin d'Arves – octobre 2010



#### SITUATION

Type d'habitat : seul  
Voie d'accès : chemin carrossable  
Stationnement : non  
Milieu environnant : pré boisé  
Nombre de bâtiments : 1  
Dépendance : non  
Risques naturels : non  
- accès :  
- habitation :  
Périmètre de captage : non

#### UTILISATION

A l'origine : chalet d'alpage  
Actuelle :

#### EQUIPEMENT

Eau : non

Conduite : non

Source : oui

Electricité : non

Sanitaire : non

Assainissement : non

#### DESCRIPTION GENERALE

Aspect général : semblable à l'origine

Etat général : bon

Façades : pierre et bois

Toiture : tôle (moyen)

Sens du faitage principal : perpendiculaire aux courbes de niveau

Ouvertures :

- portes : 2

- fenêtres : 2

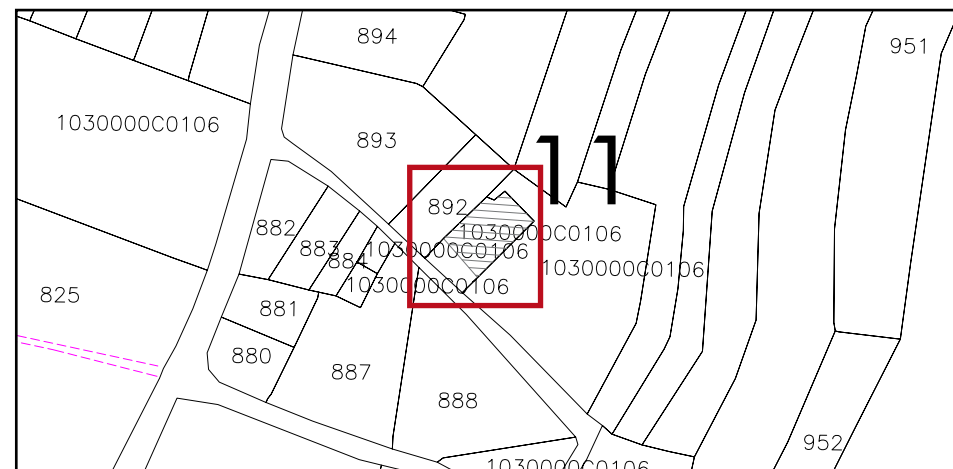

12- Chalet des Prés Plans – n° C1400, C1401 - alt. 1640 m - Propriétaire :  
Commune de Saint Sorlin d'Arves – octobre 2010



#### SITUATION

Type d'habitat : seul  
Voie d'accès : chemin carrossable  
Stationnement : non  
Milieu environnant : pré entretenu  
Nombre de bâtiments : 4 mitoyens  
Dépendance : non  
Risques naturels : non  
- accès :  
- habitation :

#### UTILISATION

A l'origine : chalet d'alpage  
Actuelle :

#### EQUIPEMENT

Eau : non  
Conduite : non  
Source : oui  
Electricité : non  
Sanitaire : non  
Assainissement : non

#### DESCRIPTION GENERALE

Aspect général : semblable à l'origine  
Etat général : bon  
Façades : pierre et bois  
Toiture : tôle (moyen)  
Sens du faîtage principal : non perpendiculaire aux courbes de niveau.  
Ouvertures :  
- portes : 3  
- fenêtres : 3

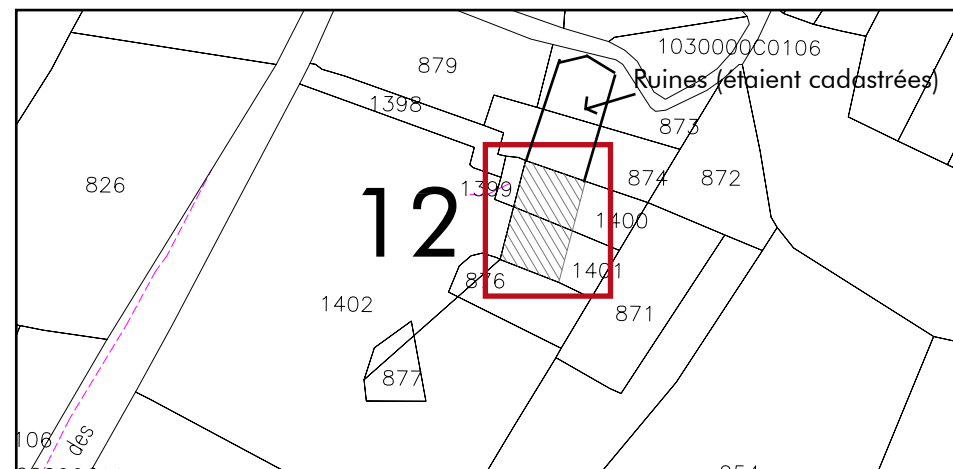

13- Chalet des Prés Plans – n° C848 - alt. 1620 m - Propriétaire :  
Commune de Saint Sorlin d'Arves – octobre 2010



#### SITUATION

Type d'habitat : mitoyen  
Voie d'accès : chemin carrossable  
Stationnement : oui  
Milieu environnant : pré entretenu  
Nombre de bâtiments : 2  
Dépendance : non  
Risques naturels : non  
- accès :  
- habitation :  
Périmètre de captage : non

#### UTILISATION

A l'origine : chalet d'alpage  
Actuelle :

#### EQUIPEMENT

Eau : non  
Conduite : non  
Source : oui  
Electricité : non  
Sanitaire : non  
Assainissement : non

#### DESCRIPTION GENERALE

Aspect général : semblable à l'origine  
Etat général : bon  
Façades : pierre et bois  
Toiture : chaume et tôle (mauvais)  
Sens du faitage principal : perpendiculaire aux courbes de niveau  
Ouvertures :  
- portes : 1  
- fenêtres : 1

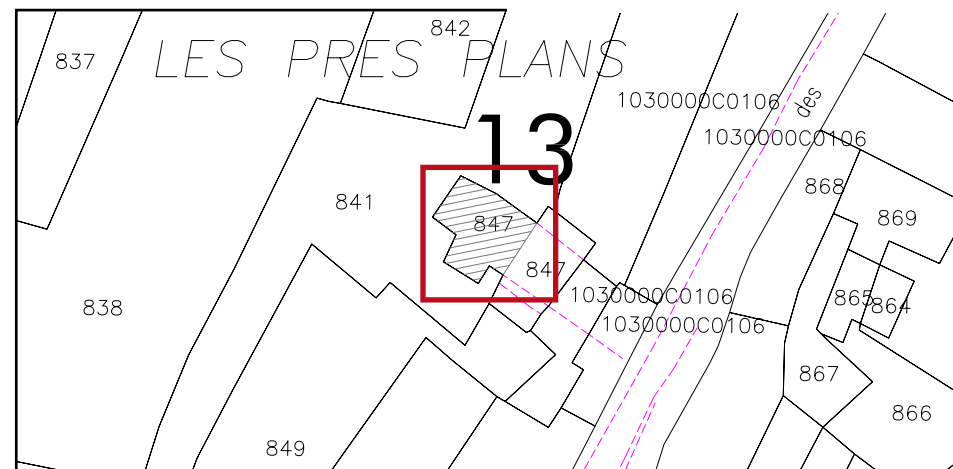

14- Chalet des Prés Plans – n° C971, C972, C973, C974 - alt. 1610 m - Propriétaire :  
Commune de Saint Sorlin d'Arves – octobre 2010



#### SITUATION

Type d'habitat : groupé, mitoyen  
Voie d'accès : chemin carrossable  
Stationnement : oui  
Milieu environnant : pré entretenu  
Nombre de bâtiments : 4  
Dépendance : non  
Risques naturels : non  
- accès :  
- habitation :  
Périmètre de captage : non

#### UTILISATION

A l'origine : chalet d'alpage  
Actuelle :

#### EQUIPEMENT

Eau : oui  
Conduite : non  
Source : oui  
Electricité : non  
Sanitaire : non  
Assainissement : non

#### DESCRIPTION GENERALE

Aspect général : semblable à l'origine  
Etat général : bon  
Façades : pierre et bois  
Toiture : tôle (moyen)  
Sens du faîtage principal : perpendiculaire aux courbes de niveau  
Ouvertures :  
- portes : 6  
- fenêtres : 17

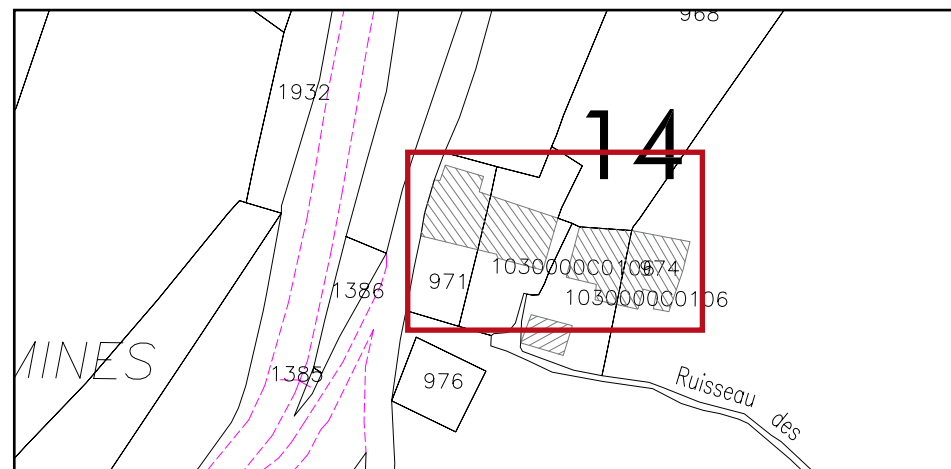

15- Chalet de la Chadole – n° A1228 - alt. m - Propriétaire :  
Commune de Saint Sorlin d'Arves – octobre 2010



#### SITUATION

Type d'habitat : seul  
Voie d'accès : chemin carrossable  
Stationnement : oui  
Milieu environnant : pré entretenu  
Nombre de bâtiments : 1  
Dépendance : non  
Risques naturels : non  
- accès : oui  
- habitation :  
Périmètre de captage : non

#### UTILISATION

A l'origine : chalet d'alpage  
Actuelle :

#### EQUIPEMENT

Eau : non  
Conduite : non  
Source : oui  
Electricité : non  
Sanitaire : non  
Assainissement : non

#### DESCRIPTION GENERALE

Aspect général : reconstruction d'après guerre  
Etat général : bon  
Façades : pierre et bois  
Toiture : tôle (moyen)  
Sens du faîtage principal : perpendiculaire aux courbes de niveau  
Ouvertures :  
- portes : 2  
- fenêtres : 11

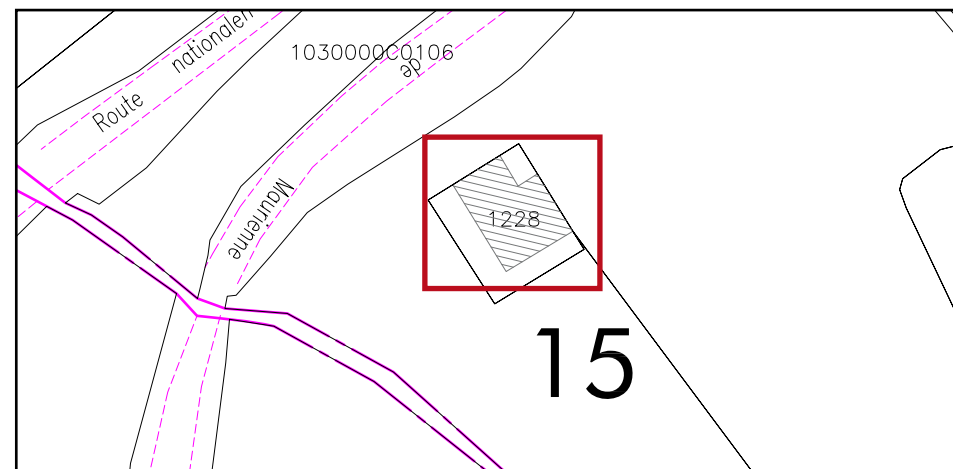

16- Chalet de la Chadole – n° A1230 - alt. m - Propriétaire :  
Commune de Saint Sorlin d'Arves – octobre 2010



#### SITUATION

Type d'habitat : seul  
Voie d'accès : RD à proximité  
Stationnement : non  
Milieu environnant : pré entretenu  
Nombre de bâtiments : 1  
Dépendance : non  
Risques naturels : oui  
- accès :  
- habitation :  
Périmètre de captage : non

#### UTILISATION

A l'origine : chalet d'alpage  
Actuelle :

#### EQUIPEMENT

Eau : non

Conduite : non  
Source : oui  
Electricité : non  
Sanitaire : non  
Assainissement : non

#### DESCRIPTION GENERALE

Aspect général : non semblable à l'origine  
Etat général : ruine  
Façades : pierre  
Toiture :  
Sens du faîtage principal :  
Ouvertures :  
- portes :  
- fenêtres :

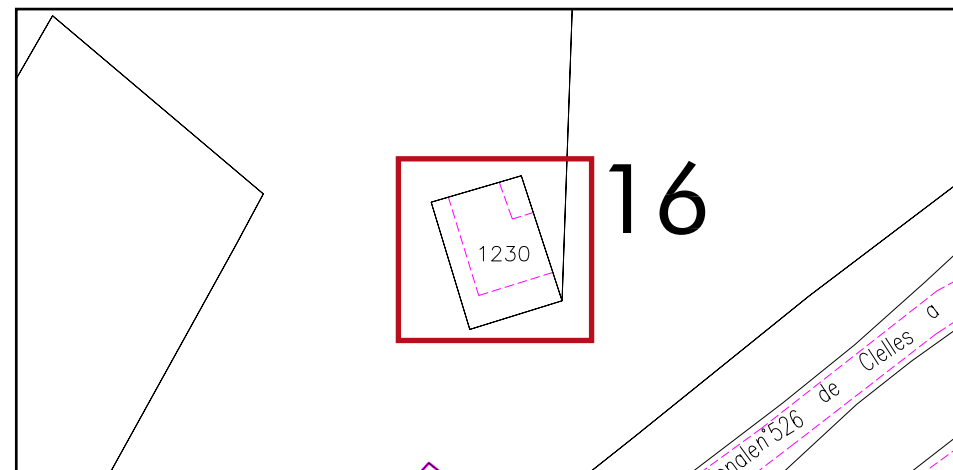

17- Chalet de la Chadole – n° A1236 - alt. m - Propriétaire :  
Commune de Saint Sorlin d'Arves – octobre 2010



#### SITUATION

Type d'habitat : groupé  
Voie d'accès : RD à proximité  
Stationnement : oui  
Milieu environnant : pré entretenu

Nombre de bâtiments : 2

Dépendance : non

Risques naturels : non

- accès :

- habitation :

Périmètre de captage : non

#### UTILISATION

A l'origine : chalet d'alpage

Actuelle :

#### EQUIPEMENT

Eau :

Conduite : non

Source : oui

Electricité : non

Sanitaire : non

Assainissement : non

#### DESCRIPTION GENERALE

Aspect général : semblable à l'origine

Etat général : bon

Façades : pierre et bois

Toiture : bac acier (bon)

Sens du faitage principal : perpendiculaire aux courbes de niveau

Ouvertures :

- portes : 3

- fenêtres : 5

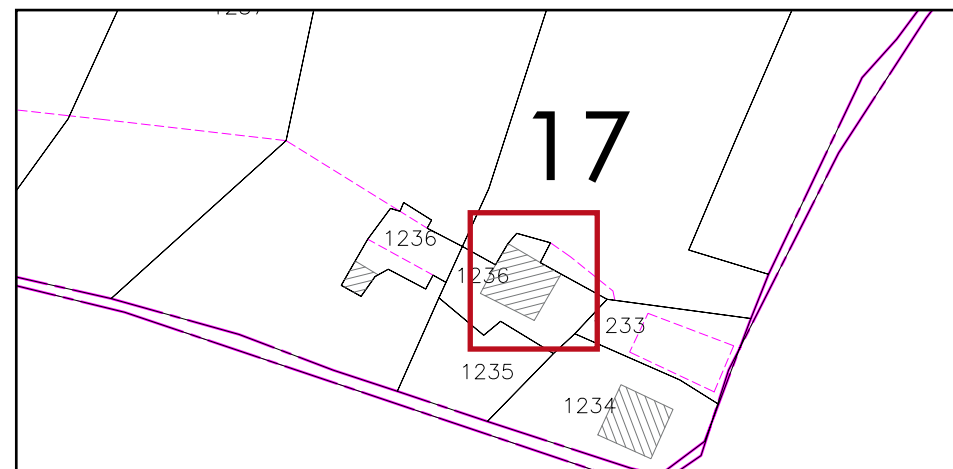

18- Chalet de la Chadole – n° A1234 - alt. m - Propriétaire :  
Commune de Saint Sorlin d'Arves – octobre 2010



#### SITUATION

Type d'habitat : groupé  
Voie d'accès : RD à proximité  
Stationnement : oui  
Milieu environnant : pré entretenu  
Nombre de bâtiments : 2  
Dépendance : non  
Risques naturels : non  
- accès : oui  
- habitation :  
Périmètre de captage : non

#### UTILISATION

A l'origine : chalet d'alpage  
Actuelle :

#### EQUIPEMENT

Eau :

Conduite : non

Source : oui

Electricité : non

Sanitaire : non

Assainissement : non

#### DESCRIPTION GENERALE

Aspect général : semblable à l'origine

Etat général : bon

Façades : pierre et bois

Toiture : bac acier (bon)

Sens du faîtage principal : perpendiculaire aux courbes de niveau

Ouvertures :

- portes : 3

- fenêtres : 5

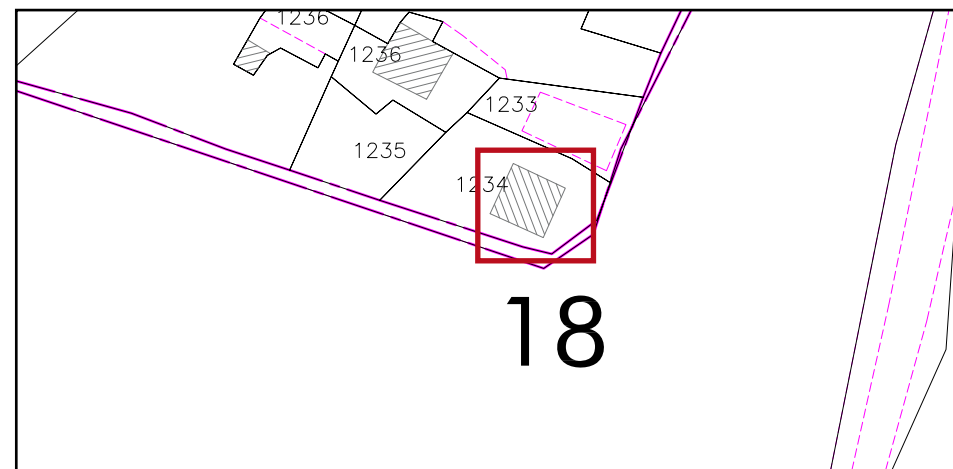

18

19- Chalet de Vers Chadole – n° B15 - alt. m - Propriétaire :  
Commune de Saint Sorlin d'Arves – octobre 2010



#### SITUATION

Type d'habitat : seul  
Voie d'accès : RD  
Stationnement : oui  
Milieu environnant : pré entretenu  
Nombre de bâtiments : 1  
Dépendance : non  
Risques naturels : non  
- accès :  
- habitation :  
Périmètre de captage : non

#### UTILISATION

A l'origine : maison cantonnière  
Actuelle : maison cantonnière

#### EQUIPEMENT

Eau :

Conduite : non  
Source : oui  
Electricité : non  
Sanitaire : non  
Assainissement : non

#### DESCRIPTION GENERALE

Aspect général : architecture récente  
Etat général : bon  
Façades : crépit  
Toiture : tôle (moyen)  
Sens du faitage principal : perpendiculaire aux courbes de niveau  
Ouvertures :  
- portes : 4  
- fenêtres : 9

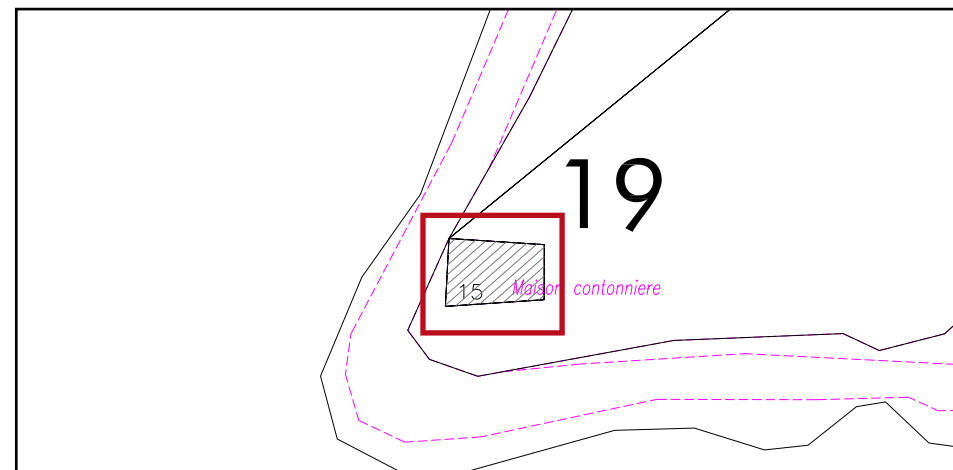

20- Chalet du Col de la Croix de Fer – n° B836 - alt. m - Propriétaire :  
Commune de Saint Sorlin d'Arves – octobre 2010



#### SITUATION

Type d'habitat : seul  
Voie d'accès : RD  
Stationnement : oui  
Milieu environnant : pré entretenu  
Nombre de bâtiments : 1  
Dépendance : non  
Risques naturels : non  
- accès :  
- habitation :  
Périmètre de captage :

#### UTILISATION

A l'origine : chalet hotel  
Actuelle :

#### EQUIPEMENT

Eau :

Conduite : oui

Source : oui

Electricité : oui

Sanitaire : oui

Assainissement : oui

#### DESCRIPTION GENERALE

Aspect général : architecture plutôt récente

Etat général : bon

Façades : crépit et pierre

Toiture : bac acier et tôle (bon)

Sens du faîtage principal : perpendiculaire aux courbes de niveau (toit à 1 pan)

Ouvertures :

- portes : 4

- fenêtres : 12

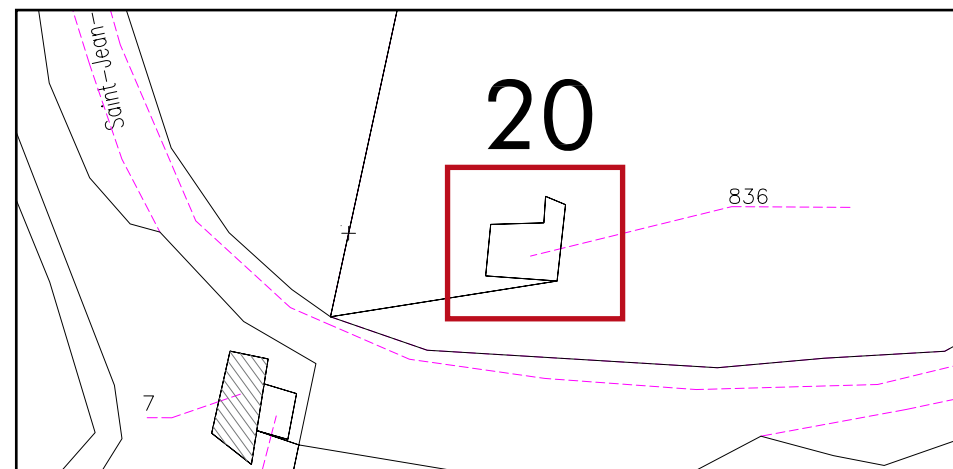

21- Chalet de la Combe de la Balme – n° C43- alt. m - Propriétaire :  
Commune de Saint Sorlin d'Arves – octobre 2010



#### SITUATION

Type d'habitat : seul  
Voie d'accès : piste de ski  
Stationnement : non  
Milieu environnant : pré assez  
entretenu  
Nombre de bâtiments : 1  
Dépendance : non  
Risques naturels : non  
- accès :  
- habitation :  
Périmètre de captage :

#### UTILISATION

A l'origine : chalet d'alpage  
Actuelle :

#### EQUIPEMENT

Eau :

Conduite : non  
Source : oui  
Electricité : non  
Sanitaire : non  
Assainissement : non

#### DESCRIPTION GENERALE

Aspect général : semblable à  
l'origine  
Etat général : mauvais  
Façades : pierre  
Toiture : tôle et chaume (mau-  
vais)  
Sens du faîtage principal :  
perpendiculaire aux courbes de  
niveau  
Ouvertures :  
- portes : 1  
- fenêtres : 2

21

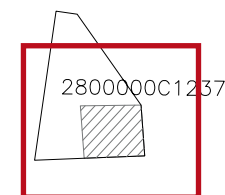

22- Chalet de Sur la Balme – n° C1370 - alt. 2171 m - Propriétaire :  
Commune de Saint Sorlin d'Arves – octobre 2010

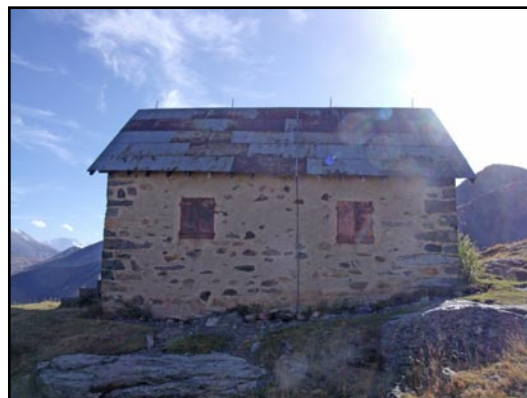

#### SITUATION

Type d'habitat : seul  
Voie d'accès : accès télésiège  
Stationnement : non  
Milieu environnant : pré entretenu  
Nombre de bâtiments : 1  
Dépendance : non  
Risques naturels : non  
- accès :  
- habitation :  
Périmètre de captage : non

#### UTILISATION

A l'origine : refuge  
Actuelle : refuge fermé

#### EQUIPEMENT

Eau :

Conduite : non

Source : oui

Electricité : non

Sanitaire : non

Assainissement : non

#### DESCRIPTION GENERALE

Aspect général : semblable à l'origine

Etat général : bon

Façades : pierre

Toiture : tôle (moyen)

Sens du faitage principal : perpendiculaire aux courbes de niveau

Ouvertures :

- portes : 2

- fenêtres : 5

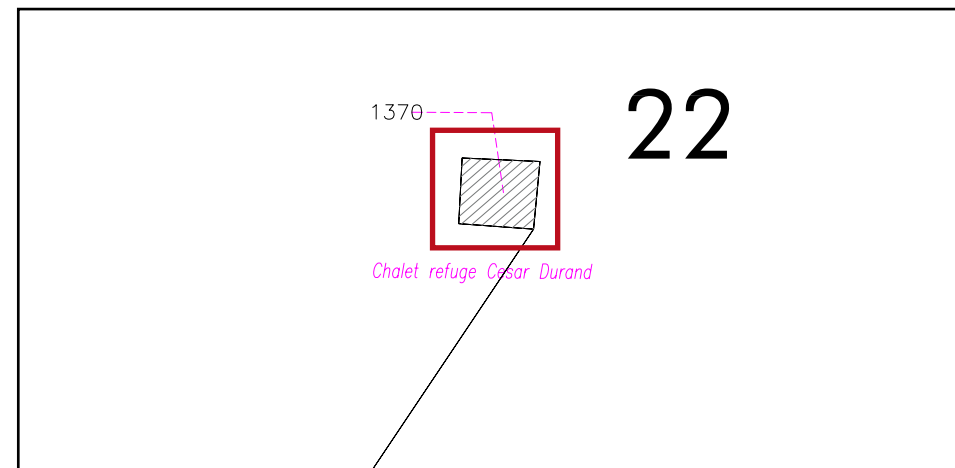

23- Chalet de la Balme – n° C12 - alt. 2070 m - Propriétaire :  
Commune de Saint Sorlin d'Arves – octobre 2010



#### SITUATION

Type d'habitat : groupé  
Voie d'accès : accès télésiège  
Stationnement : oui  
Milieu environnant : pré entretenu  
Nombre de bâtiments : 1  
Dépendance : non  
Risques naturels : non  
- accès :  
- habitation :  
Périmètre de captage :

#### UTILISATION

A l'origine :  
Actuelle : restaurant d'altitude

#### EQUIPEMENT

Eau : oui

Conduite : oui

Source : oui

Electricité : oui

Sanitaire : oui

Assainissement : oui

#### DESCRIPTION GENERALE

Aspect général : semblable à l'origine

Etat général : bon

Façades : crépit (rose) et bois

Toiture : tavaillons (bon)

Sens du faitage principal : perpendiculaire aux courbes de niveau

Ouvertures :

- portes : 10

- fenêtres : 9

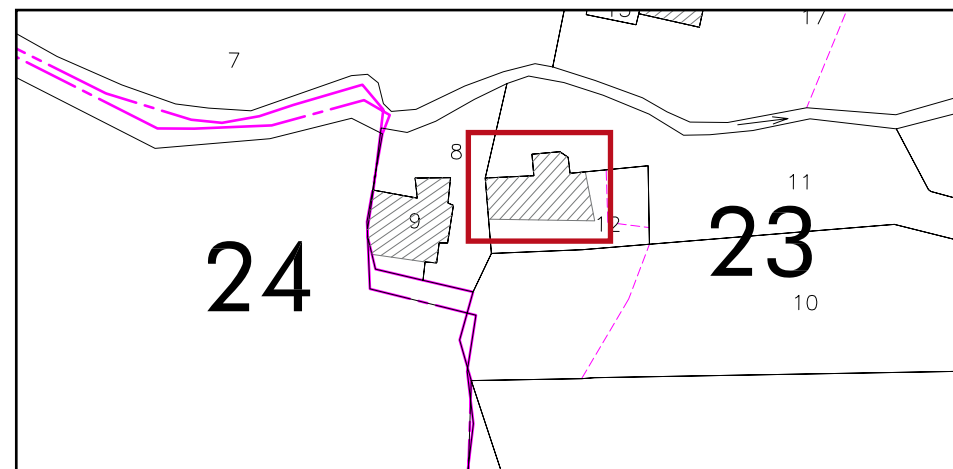

24- Chalet de la Balme – n° C9 - alt. 2070 m - Propriétaire :  
Commune de Saint Sorlin d'Arves – octobre 2010



#### SITUATION

Type d'habitat : groupé  
Voie d'accès : accès télésiège  
Stationnement : oui  
Milieu environnant : pré entretenu  
Nombre de bâtiments : 1  
Dépendance : non  
Risques naturels : non  
- accès :  
- habitation :  
Périmètre de captage :

#### UTILISATION

A l'origine : chalet d'alpage  
Actuelle :

#### EQUIPEMENT

Eau :

Conduite : non

Source : oui

Electricité : non

Sanitaire : non

Assainissement : non

#### DESCRIPTION GENERALE

Aspect général : semblable à l'origine

Etat général : bon

Façades : pierre et bois

Toiture : tôle (moyen)

Sens du faîtage principal : perpendiculaire aux courbes de niveau

Ouvertures :

- portes : 4

- fenêtres : 2

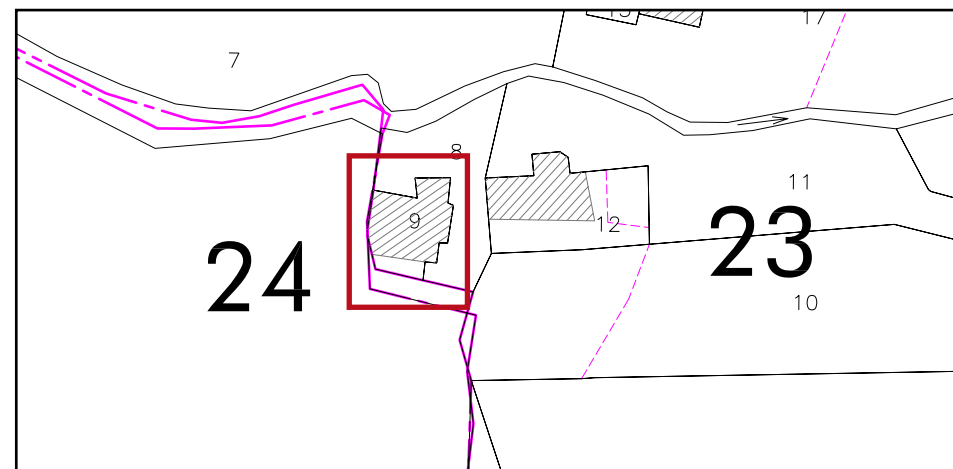

25 et 25' - Chalet de la Balme – n° C4, C5 et C2- alt. 2100 m - Propriétaire :  
Commune de Saint Sorlin d'Arves – octobre 2010



#### SITUATION

Type d'habitat : groupé  
Voie d'accès : accès télésiège à proximité  
Stationnement : non  
Milieu environnant : pré entretenu  
Nombre de bâtiments : 1  
Dépendance : non  
Risques naturels : oui  
- accès :  
- habitation :  
Périmètre de captage :

#### UTILISATION

A l'origine : chalet d'alpage  
Actuelle :

#### EQUIPEMENT

Eau : non  
Conduite : non  
Source : oui  
Electricité : non  
Sanitaire : non  
Assainissement : non

#### DESCRIPTION GENERALE

Aspect général : non semblable à l'origine  
Etat général : ruine  
Façades : pierre  
Toiture :  
Sens du faîtage principal :  
Ouvertures :  
- portes :  
- fenêtres :

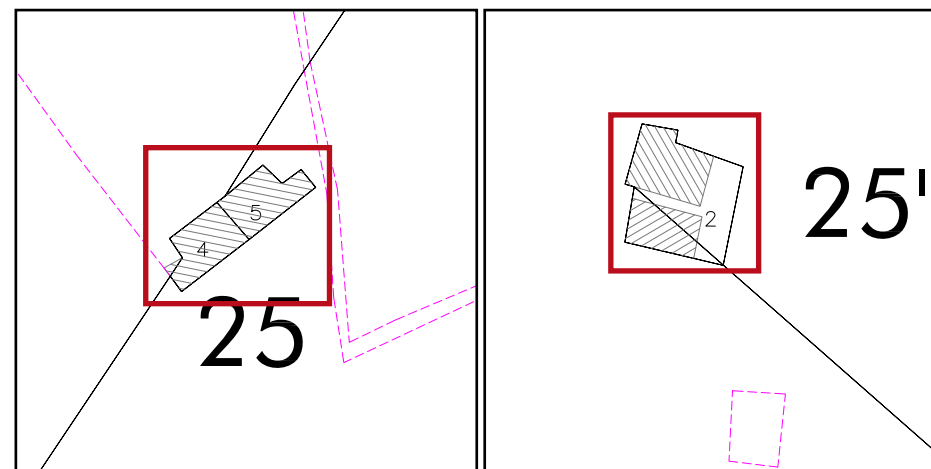

26- Chalet de la Balme – n° C13, C14 - alt. 2060 m - Propriétaire :  
Commune de Saint Sorlin d'Arves – octobre 2010



#### SITUATION

Type d'habitat : seul  
Voie d'accès : accès télésiège  
Stationnement : non  
Milieu environnant : pré entretenu

Nombre de bâtiments : 2

Dépendance : non

Risques naturels : non

- accès :

- habitation :

Périmètre de captage :

#### UTILISATION

A l'origine : chalet d'alpage

Actuelle :

#### EQUIPEMENT

Eau :

Conduite : non

Source : oui

Electricité : non

Sanitaire : non

Assainissement : non

#### DESCRIPTION GENERALE

Aspect général : non semblable à l'origine

Etat général : ruine

Façades : pierre

Toiture :

Sens du faîtage principal :

Ouvertures :

- portes :

- fenêtres :

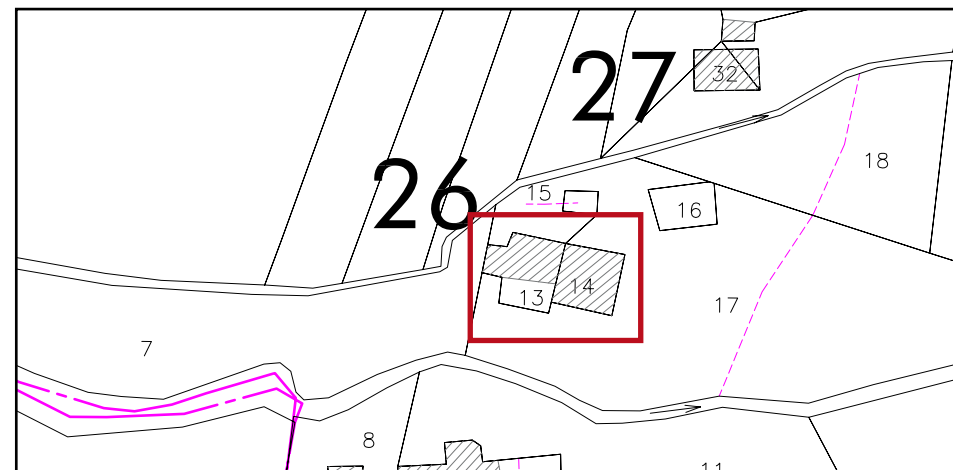

27- Chalet de la Balme – n° C32 - alt. 2060 m - Propriétaire :  
Commune de Saint Sorlin d'Arves – octobre 2010



#### SITUATION

Type d'habitat : groupé  
Voie d'accès : accès télésiège  
Stationnement : non  
Milieu environnant : pré entretenu

Nombre de bâtiments : 2

Dépendance : non

Risques naturels : non

- accès :

- habitation :

Périmètre de captage :

#### UTILISATION

A l'origine : chalet d'alpage

Actuelle :

#### EQUIPEMENT

Eau :

Conduite : non

Source : oui

Electricité : non

Sanitaire : non

Assainissement : non

#### DESCRIPTION GENERALE

Aspect général : non semblable à l'origine

Etat général : ruine

Façades : pierre

Toiture :

Sens du faîtage principal :

Ouvertures :

- portes :

- fenêtres :

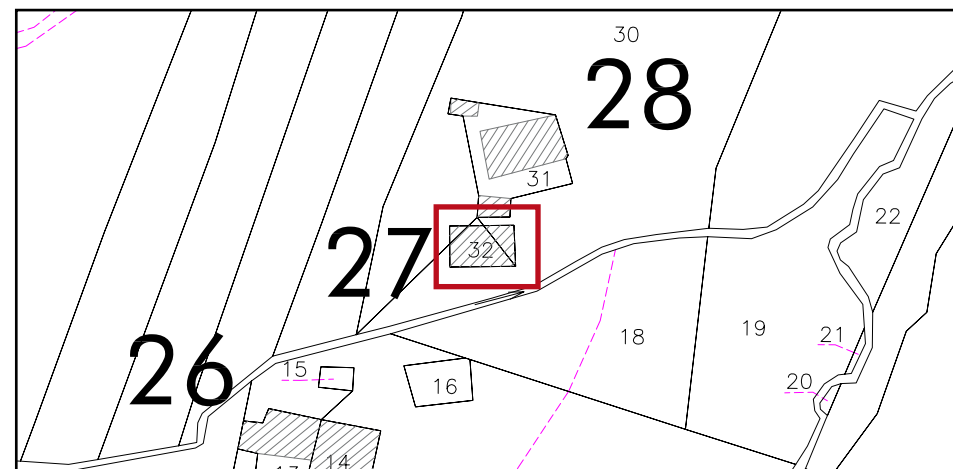

28- Chalet de la Balme – n° C31 - alt. 2060 m - Propriétaire :  
Commune de Saint Sorlin d'Arves – octobre 2010



#### SITUATION

Type d'habitat : groupé  
Voie d'accès : accès télésiège  
Stationnement : non  
Milieu environnant : pré entretenu  
Nombre de bâtiments : 2  
Dépendance : non  
Risques naturels : non  
- accès :  
- habitation :  
Périmètre de captage :

#### UTILISATION

A l'origine : chalet d'alpage  
Actuelle :

#### EQUIPEMENT

Eau :

Conduite : non

Source : oui

Electricité : non

Sanitaire : non

Assainissement : non

#### DESCRIPTION GENERALE

Aspect général : non semblable à l'origine

Etat général : ruine

Façades : pierre

Toiture :

Sens du faîtage principal :

Ouvertures :

- portes : oui

- fenêtres : oui

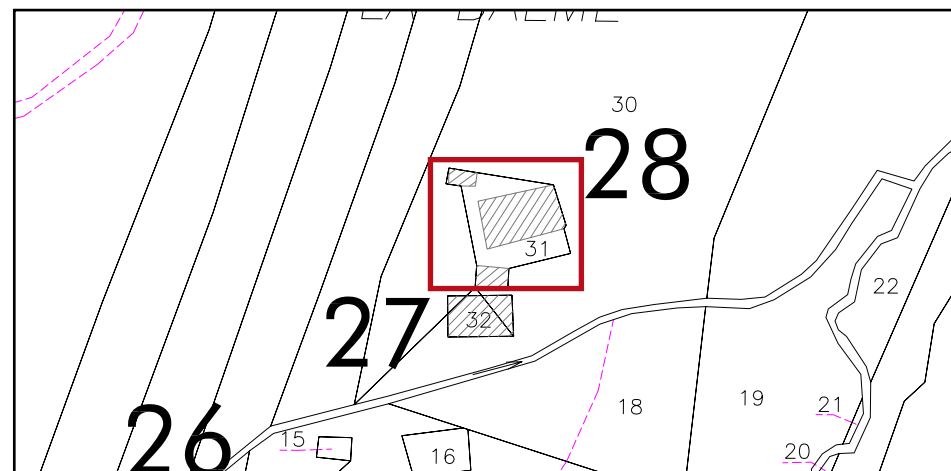

29- Chalet de la Balme – n° C38, C39 - alt. 2060 m - Propriétaire :  
Commune de Saint Sorlin d'Arves – octobre 2010



#### SITUATION

Type d'habitat : seul  
Voie d'accès : accès télésiège  
Stationnement : oui  
Milieu environnant : pré entretenu  
Nombre de bâtiments : 1  
Dépendance : non  
Risques naturels : non  
- accès :  
- habitation :  
Périmètre de captage :

#### UTILISATION

A l'origine : chalet d'alpage  
Actuelle :

#### EQUIPEMENT

Eau :

Conduite : non

Source : oui

Electricité : non

Sanitaire : non

Assainissement : non

#### DESCRIPTION GENERALE

Aspect général : semblable à l'origine

Etat général : bon

Façades : pierre et bois

Toiture : tôle (bon)

Sens du faîtage principal : parallèle aux courbes de niveau

Ouvertures :

- portes : 4

- fenêtres : 6

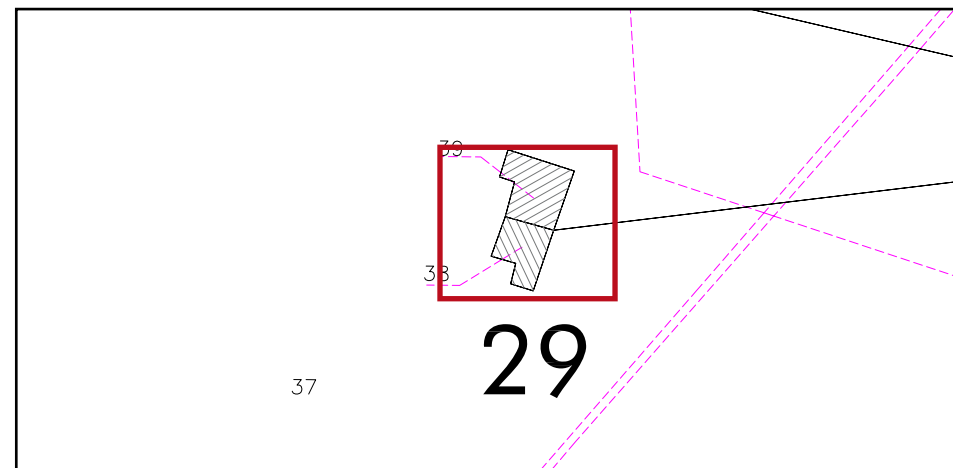

30- Chalet de la Balme – n° C9057 - alt. 2070 m - Propriétaire :  
Commune de Saint Sorlin d'Arves – octobre 2010



#### SITUATION

Type d'habitat : groupé  
Voie d'accès : accès télésiège  
Stationnement : oui  
Milieu environnant : pré entretenu  
Nombre de bâtiments : 2  
Dépendance : non  
Risques naturels : non  
- accès :  
- habitation :  
Périmètre de captage :

#### UTILISATION

A l'origine : chalet d'alpage  
Actuelle : restaurant d'altitude

#### EQUIPEMENT

Eau : oui  
Conduite : oui  
Source : oui  
Electricité : oui  
Sanitaire : oui  
Assainissement : oui

#### DESCRIPTION GENERALE

Aspect général : semblable à l'origine  
Etat général : bon  
Façades : pierre et bois  
Toiture : tôle (moyen)  
Sens du faîtage principal : parallèle aux courbes de niveau  
Ouvertures :  
- portes : 2  
- fenêtres : 3

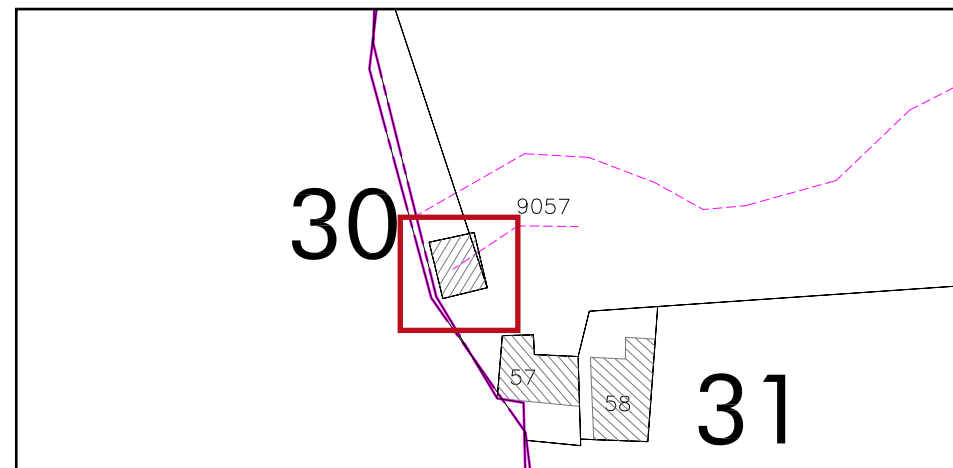

31- Chalet de la Balme – n° C57, C58 - alt. 2070 m - Propriétaire :  
Commune de Saint Sorlin d'Arves – octobre 2010



Risques naturels : non

- accès :

- habitation :

Périmètre de captage :

#### UTILISATION

A l'origine : chalet d'alpage

Actuelle : restaurant d'altitude

#### EQUIPEMENTE

Eau : oui

Conduite : non

Source : oui

Electricité : oui

Sanitaire : oui

Assainissement : oui

#### SITUATION

Type d'habitat : groupé

Voie d'accès : accès télésiège

Stationnement : oui

Milieu environnant : pré entretenu

Nombre de bâtiments : 2

Dépendance : non

#### DESCRIPTION GENERALE

Aspect général : semblable à l'origine

Etat général : bon

Façades : pierre, bois et tôle

Toiture : bac acier (bon) et tôle (moyen)

Sens du faîtage principal : perpendiculaire aux courbes de niveau

Ouvertures :

- portes : 4

- fenêtres : 4

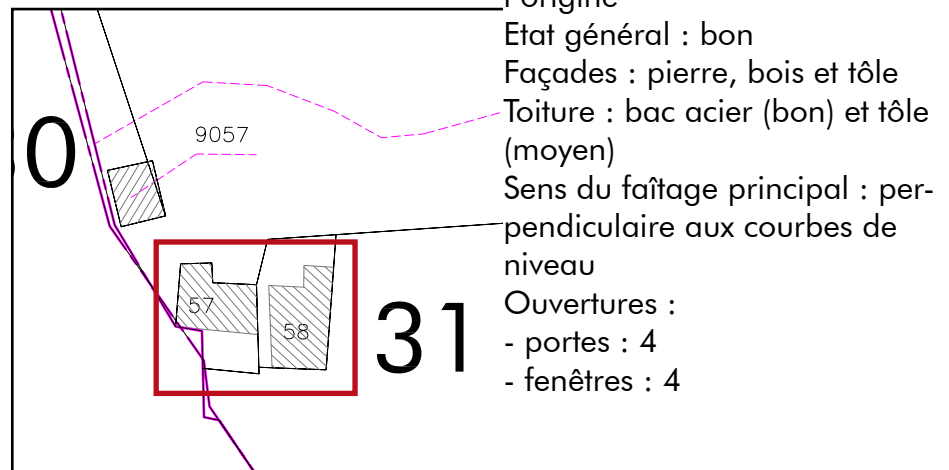

32- Chalet de la Balme – n° C62 - alt. 2070 m - Propriétaire :  
Commune de Saint Sorlin d'Arves – octobre 2010



#### SITUATION

Type d'habitat : groupé  
Voie d'accès : accès télésiège  
Stationnement : oui  
Milieu environnant : pré entretenu  
Nombre de bâtiments : 1  
Dépendance : non  
Risques naturels : non  
- accès :  
- habitation :  
Périmètre de captage :

#### UTILISATION

A l'origine : chalet d'alpage  
Actuelle :

#### EQUIPEMENT

Eau :

Conduite : non

Source : oui

Electricité : non

Sanitaire : oui

Assainissement : non

#### DESCRIPTION GENERALE

Aspect général : semblable à l'origine

Etat général : bon

Façades : pierre

Toiture : tôle (moyen)

Sens du faîtage principal : parallèle aux courbes de niveau

Ouvertures :

- portes : 3

- fenêtres : 1

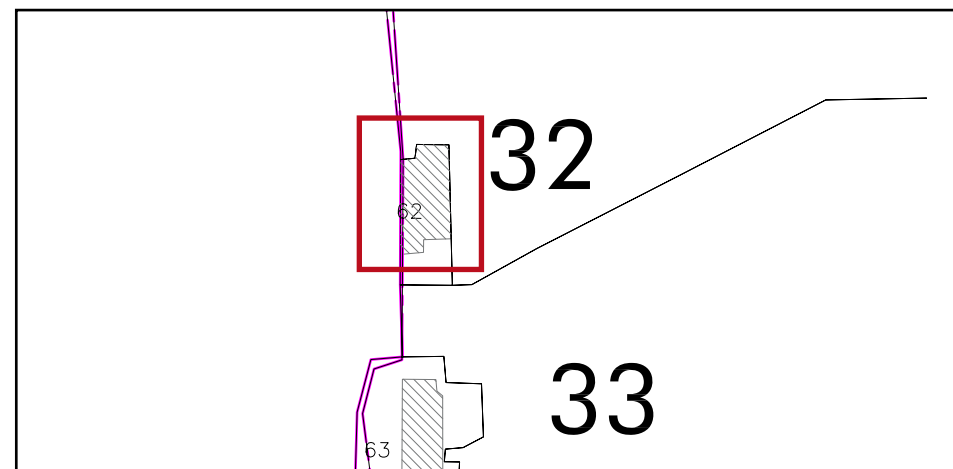

33- Chalet de la Balme – n° C63 - alt. 2070 m - Propriétaire :  
Commune de Saint Sorlin d'Arves – octobre 2010



#### SITUATION

Type d'habitat : groupé  
Voie d'accès : accès télésiège  
Stationnement : oui  
Milieu environnant : pré entretenu  
Nombre de bâtiments : 1  
Dépendance : non  
Risques naturels : non  
- accès :  
- habitation :  
Périmètre de captage :

#### UTILISATION

A l'origine : chalet d'alpage  
Actuelle :

#### EQUIPEMENT

Eau :

Conduite : non

Source : oui

Electricité : non

Sanitaire : non

Assainissement : non

#### DESCRIPTION GENERALE

Aspect général : semblable à l'origine

Etat général : moyen

Façades : pierre

Toiture : tôle (mauvais)

Sens du faîtage principal : parallèle aux courbes de niveau

Ouvertures :

- portes : 1

- fenêtres : 1

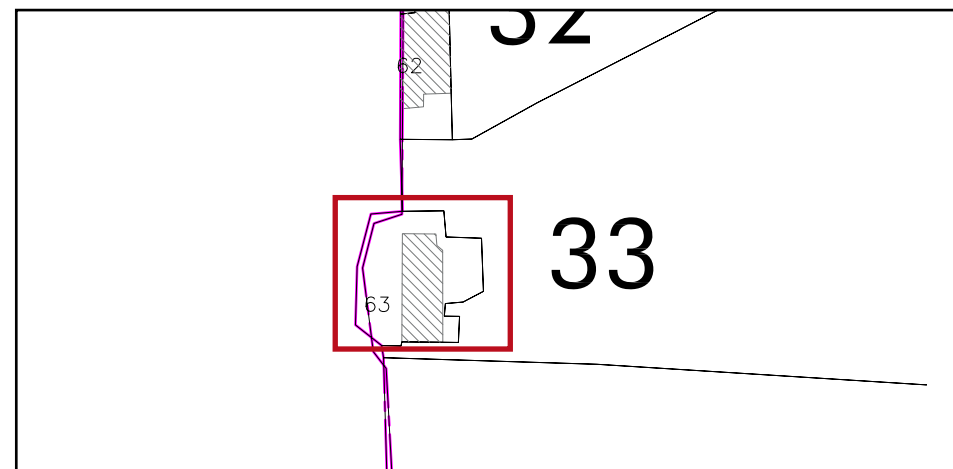

34- Chalet de la Balme – n° C67, C68, C69 - alt. 2080 m - Propriétaire :  
Commune de Saint Sorlin d'Arves – octobre 2010



#### SITUATION

Type d'habitat : seul  
Voie d'accès : accès télésiège  
Stationnement : oui  
Milieu environnant : pré entretenu  
Nombre de bâtiments : 1  
Dépendance : oui  
Risques naturels : non  
- accès :  
- habitation :  
Périmètre de captage :

#### UTILISATION

A l'origine : chalet d'alpage  
Actuelle :

#### EQUIPEMENT

Eau :

Conduite : non  
Source : oui  
Electricité : non  
Sanitaire : non  
Assainissement : non

#### DESCRIPTION GENERALE

Aspect général : semblable à l'origine  
Etat général : ruine  
Façades : pierre  
Toiture :  
Sens du faîtage principal :  
Ouvertures :  
- portes :  
- fenêtres :

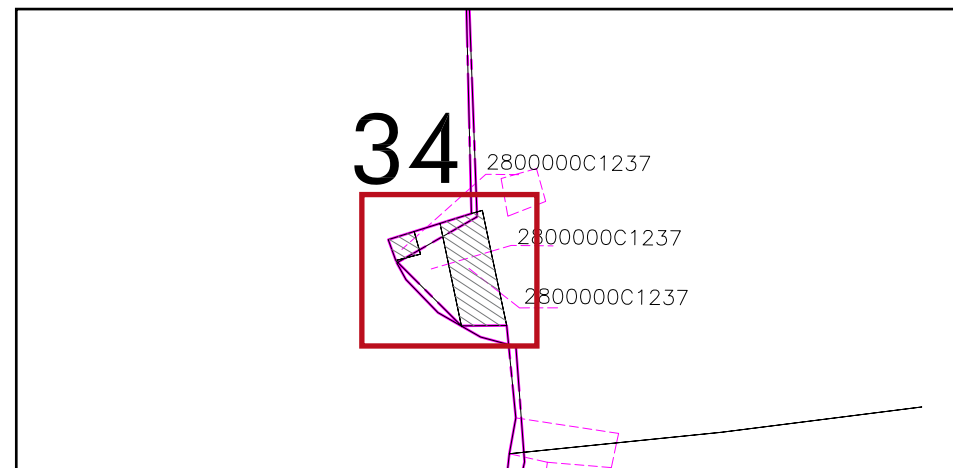

35- Chalet de la Balme – n° C73 - alt. 2080 m - Propriétaire :  
Commune de Saint Sorlin d'Arves – octobre 2010



#### SITUATION

Type d'habitat : seul  
Voie d'accès : accès télésiège  
Stationnement : oui  
Milieu environnant : pré entretenu  
Nombre de bâtiments : 1  
Dépendance : non  
Risques naturels : non  
- accès :  
- habitation :  
Périmètre de captage :

#### UTILISATION

A l'origine : chalet d'alpage  
Actuelle :

#### EQUIPEMENT

Eau :

Conduite : non  
Source : oui  
Electricité : non  
Sanitaire : non  
Assainissement : non

#### DESCRIPTION GENERALE

Aspect général : non semblable à l'origine  
Etat général : ruine  
Façades : pierre  
Toiture :  
Sens du faîtage principal :  
Ouvertures :  
- portes :  
- fenêtres :

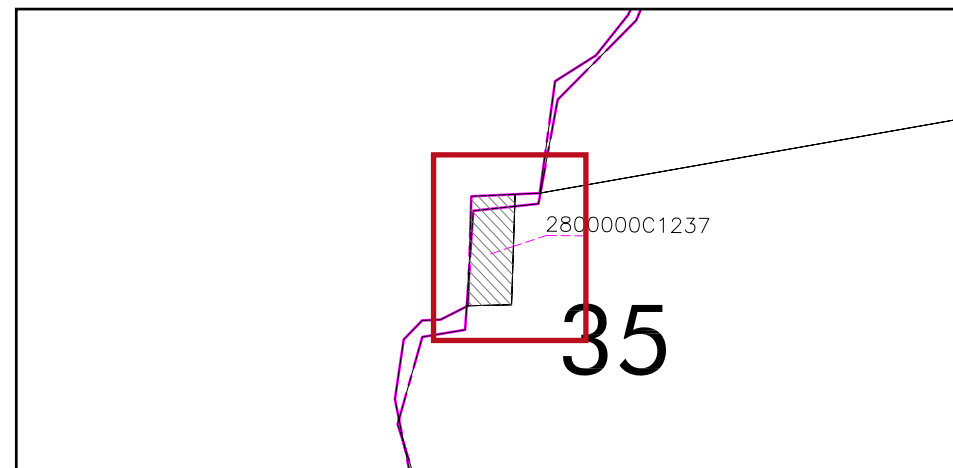

36- Chalet de la Balme – n° C70 - alt. 2080 m - Propriétaire :  
Commune de Saint Sorlin d'Arves – octobre 2010



#### SITUATION

Type d'habitat : seul  
Voie d'accès : accès télésiège  
Stationnement : oui  
Milieu environnant : pré entretenu  
Nombre de bâtiments : 1  
Dépendance : non  
Risques naturels : non  
- accès :  
- habitation :  
Périmètre de captage :

#### UTILISATION

A l'origine : chalet d'alpage  
Actuelle :

#### EQUIPEMENT

Eau :

Conduite : non

Source : oui

Electricité : non

Sanitaire : non

Assainissement : non

#### DESCRIPTION GENERALE

Aspect général : semblable à l'origine

Etat général : bon

Façades : pierre

Toiture : tôle (bon)

Sens du faîtage principal : parallèle aux courbes de niveau

Ouvertures :

- portes : 3

- fenêtres : 1

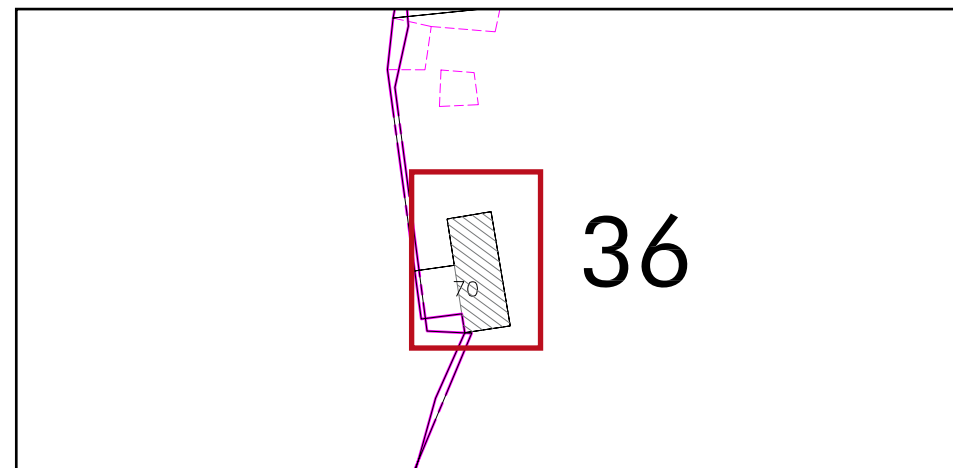

37- Chalet de Claforet- n°C66 - alt. 1860 m - Propriétaire :  
Commune de Saint Sorlin d'Arves – octobre 2010



#### SITUATION

Type d'habitat : seul  
Voie d'accès : accès télésiège  
Stationnement : oui  
Milieu environnant : pré alpage  
Nombre de bâtiments : 1  
Dépendance : non  
Risques naturels : non  
- accès :  
- habitation :  
Périmètre de captage :

#### UTILISATION

A l'origine : chalet d'alpage  
Actuelle : futur restaurant d'altitude

#### EQUIPEMENT

Eau :

Conduite : non  
Source : oui  
Electricité : non  
Sanitaire : non  
Assainissement : non

#### DESCRIPTION GENERALE

Aspect général : semblable à l'origine  
Etat général : moyen  
Façades : pierre et bois  
Toiture : tôle (moyen)  
Sens du faitage principal : perpendiculaire aux courbes de niveau  
Ouvertures :  
- portes :  
- fenêtres :

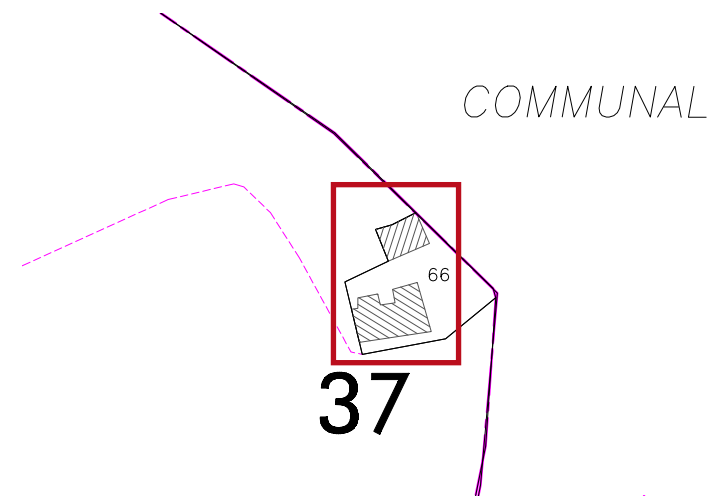

38- Chalet de Claforet – n°C102 - alt. 1880 m - Propriétaire :  
Commune de Saint Sorlin d'Arves – octobre 2010



#### SITUATION

Type d'habitat : seul  
Voie d'accès : accès télésiège  
Stationnement : non  
Milieu environnant : pré alpage  
Nombre de bâtiments : 1  
Dépendance : non  
Risques naturels : non  
- accès :  
- habitation :  
Périmètre de captage :

#### UTILISATION

A l'origine : chalet d'alpage  
Actuelle : abandonnée

#### EQUIPEMENT

Eau :  
Conduite : non

Source : non  
Electricité : non  
Sanitaire : non  
Assainissement : non

#### DESCRIPTION GENERALE

Aspect général : non semblable  
à l'origine  
Etat général : ruine  
Façades : pierre  
Toiture :  
Sens du faîtage principal :  
Ouvertures :  
- portes :  
- fenêtres :

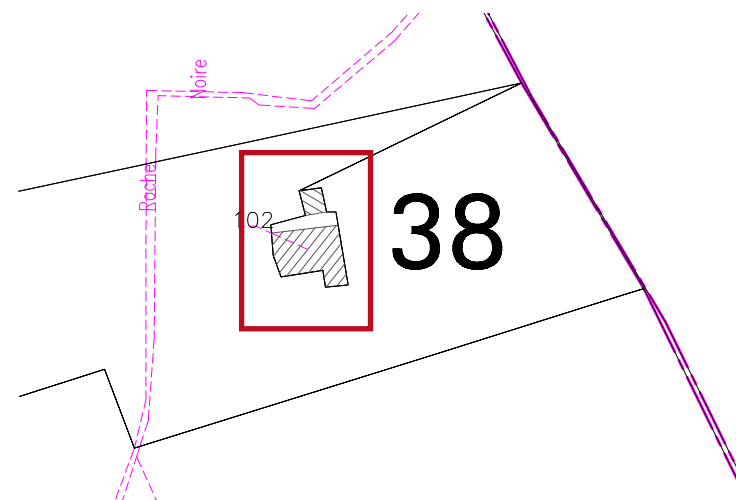

39- Chalet du Sellard – n°C108 - alt. 1930 m - Propriétaire :  
Commune de Saint Sorlin d'Arves – octobre 2010



#### SITUATION

Type d'habitat : seul  
Voie d'accès : accès télésiège  
Stationnement : non  
Milieu environnant : pré alpage  
Nombre de bâtiments : 1  
Dépendance : non  
Risques naturels : non  
- accès :  
- habitation :  
Périmètre de captage :

Source : non  
Electricité : non  
Sanitaire : non  
Assainissement : non

#### DESCRIPTION GENERALE

Aspect général : non semblable  
à l'origine  
Etat général : ruine  
Façades : pierre  
Toiture :  
Sens du faîtage principal :  
Ouvertures :  
- portes :  
- fenêtres :

#### UTILISATION

A l'origine : chalet d'alpage  
Actuelle : abandonnée

#### EQUIPEMENT

Eau :  
Conduite : non

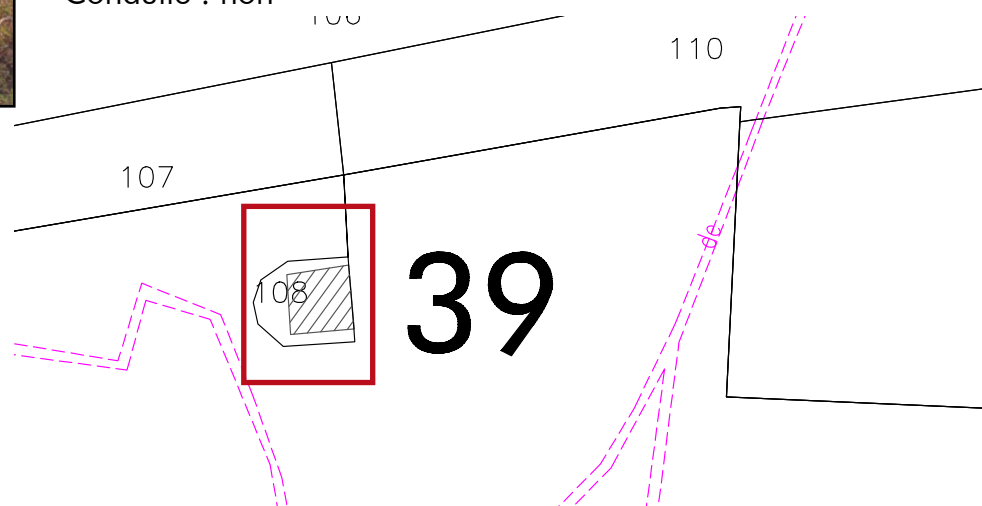

40- Chalet du Sellard – n°C116 - alt. 1920 m - Propriétaire :  
Commune de Saint Sorlin d'Arves – octobre 2010



#### SITUATION

Type d'habitat : seul  
Voie d'accès : accès télésiège  
Stationnement : oui  
Milieu environnant : pré alpage  
Nombre de bâtiments : 1  
Dépendance : non  
Risques naturels : non  
- accès :  
- habitation :  
Périmètre de captage :

#### UTILISATION

A l'origine : chalet d'alpage  
Actuelle : restaurant d'altitude

#### EQUIPEMENT

Eau : oui  
Conduite : privée

Source : oui  
Electricité : oui  
Sanitaire : oui  
Assainissement : oui

#### DESCRIPTION GENERALE

Aspect général : semblable à l'origine  
Etat général : bon  
Façades : pierre et bois  
Toiture : bac acier (bon)  
Sens du faîtage principal : perpendiculaire aux courbes de niveau  
Ouvertures :  
- portes : 3  
- fenêtres : 9

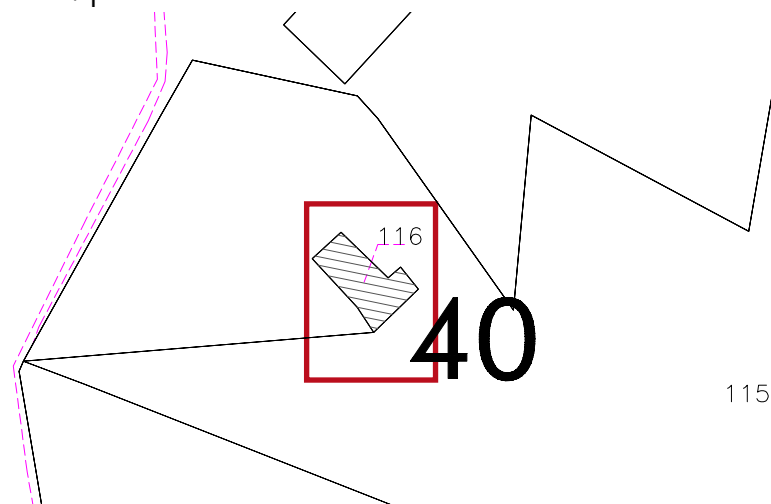

115

41 - Chalet du Blanchard – n°C130 - alt. 1950 m - Propriétaire :  
Commune de Saint Sorlin d'Arves – octobre 2010



#### SITUATION

Type d'habitat : seul  
Voie d'accès : accès télésiège  
Stationnement : non  
Milieu environnant : pré alpage  
Nombre de bâtiments : 1  
Dépendance : non  
Risques naturels : non  
- accès :  
- habitation :  
Périmètre de captage :

#### UTILISATION

A l'origine : chalet d'alpage  
Actuelle : abandonnée

#### EQUIPEMENT

Eau :  
Conduite : non

Source : non  
Electricité : non  
Sanitaire : non  
Assainissement : non

#### DESCRIPTION GENERALE

Aspect général : non semblable  
à l'origine  
Etat général : ruine  
Façades : pierre  
Toiture :  
Sens du faîtage principal :  
Ouvertures :  
- portes :  
- fenêtres :

41

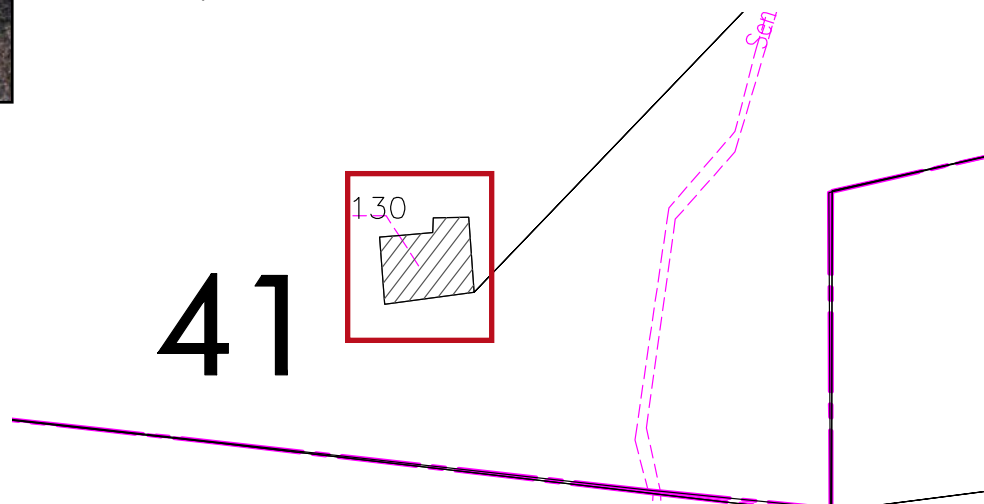
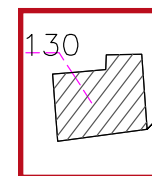

42- Chalet du Blanchard – n°C243 - alt. 1990 m - Propriétaire :  
Commune de Saint Sorlin d'Arves – octobre 2010



#### SITUATION

Type d'habitat : seul  
Voie d'accès : champs  
Stationnement : non  
Milieu environnant : pré alpage  
Nombre de bâtiments : 1  
Dépendance : non  
Risques naturels : non  
- accès :  
- habitation :  
Périmètre de captage :

#### UTILISATION

A l'origine : chalet d'alpage  
Actuelle :

#### EQUIPEMENT

Eau :  
Conduite : non

Source : oui  
Electricité : non  
Sanitaire : non  
Assainissement : non

#### DESCRIPTION GENERALE

Aspect général : semblable à l'origine  
Etat général : moyen  
Façades : pierre et bois  
Toiture : tôle (mauvais)  
Sens du faîtage principal : perpendiculaire aux courbes de niveau  
Ouvertures :  
- portes :  
- fenêtres :

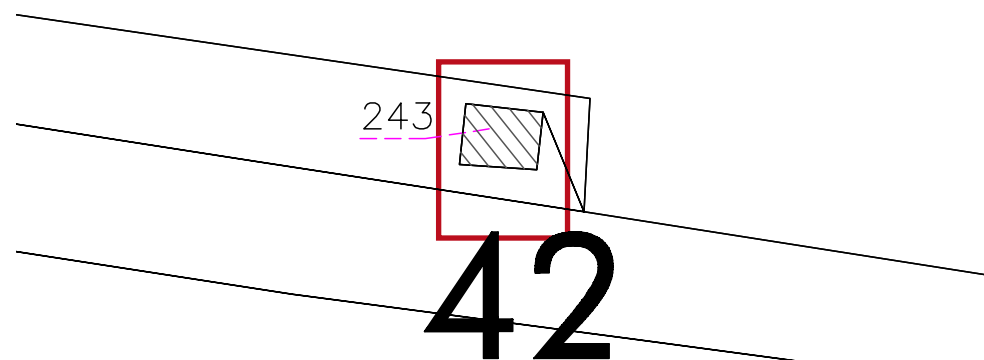

43- Chalet des Ardeviaux – n°C374 - alt. 1790 m - Propriétaire :  
Commune de Saint Sorlin d'Arves – octobre 2010



#### SITUATION

Type d'habitat : seul  
Voie d'accès : champs  
Stationnement : non  
Milieu environnant : pré alpage  
Nombre de bâtiments : 1  
Dépendance : non  
Risques naturels : non  
- accès :  
- habitation :  
Périmètre de captage :

#### UTILISATION

A l'origine : grange d'alpage  
Actuelle : abandonnée

#### EQUIPEMENT

Eau :  
Conduite : non

Source : non  
Electricité : non  
Sanitaire : non  
Assainissement : non

#### DESCRIPTION GENERALE

Aspect général : non semblable  
à l'origine  
Etat général : ruine  
Façades : pierre  
Toiture :  
Sens du faîtage principal :  
Ouvertures :  
- portes :  
- fenêtres :

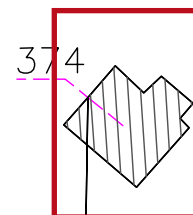

43

44- Chalet de la Gardette – n°C1285 - alt. 1900 m - Propriétaire :  
Commune de Saint Sorlin d'Arves – octobre 2010



#### SITUATION

Type d'habitat : seul  
Voie d'accès : champs  
Stationnement : non  
Milieu environnant : pré alpage  
Nombre de bâtiments : 1  
Dépendance : non  
Risques naturels : non  
- accès :  
- habitation :  
Périmètre de captage :

#### UTILISATION

A l'origine : chalet d'alpage  
Actuelle :

#### EQUIPEMENT

Eau :  
Conduite : non

Source : oui  
Electricité : non  
Sanitaire : non  
Assainissement : non

#### DESCRIPTION GENERALE

Aspect général : semblable à l'origine  
Etat général : moyen  
Façades : pierre et bois  
Toiture : tôle (mauvais)  
Sens du faîtage principal : perpendiculaire aux courbes de niveau  
Ouvertures :  
- portes :  
- fenêtres :

44

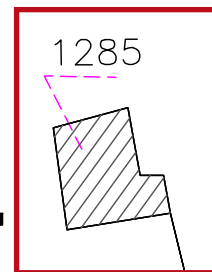

45- Chalet de la Gardette – n°C1289 - alt. 1910 m - Propriétaire :  
Commune de Saint Sorlin d'Arves – octobre 2010



#### SITUATION

Type d'habitat : seul  
Voie d'accès : champs  
Stationnement : non  
Milieu environnant : pré alpage  
Nombre de bâtiments : 1  
Dépendance : non  
Risques naturels : non  
- accès :  
- habitation :  
Périmètre de captage :

Conduite : non  
Source : oui  
Electricité : non  
Sanitaire : non  
Assainissement : non

#### DESCRIPTION GENERALE

Aspect général : semblable à l'origine  
Etat général : moyen  
Façades : pierre et bois  
Toiture : tôle (mauvais)  
Sens du faîtage principal : perpendiculaire aux courbes de niveau  
Ouvertures :  
- portes : 2  
- fenêtres : 1

#### UTILISATION

A l'origine : chalet d'alpage  
Actuelle :

#### EQUIPEMENT

Eau :



46- Chalet de la Gardette – n°1307 - alt. 1870 m - Propriétaire :  
Commune de Saint Sorlin d'Arves – octobre 2010



#### SITUATION

Type d'habitat : seul  
Voie d'accès : sentier  
Stationnement : non  
Milieu environnant : pré alpage  
Nombre de bâtiments : 1  
Dépendance : non  
Risques naturels : non  
- accès :  
- habitation :  
Périmètre de captage :

#### UTILISATION

A l'origine : chalet d'alpage  
Actuelle :

#### EQUIPEMENT

Eau :  
Conduite :

Source : oui  
Electricité : non  
Sanitaire : non  
Assainissement : non

#### DESCRIPTION GENERALE

Aspect général : semblable à l'origine  
Etat général : moyen  
Façades : pierre, bois et tôle  
Toiture : tôle (mauvais)  
Sens du faîtage principal : perpendiculaire aux courbes de niveau  
Ouvertures :  
- portes : 2  
- fenêtres : 1

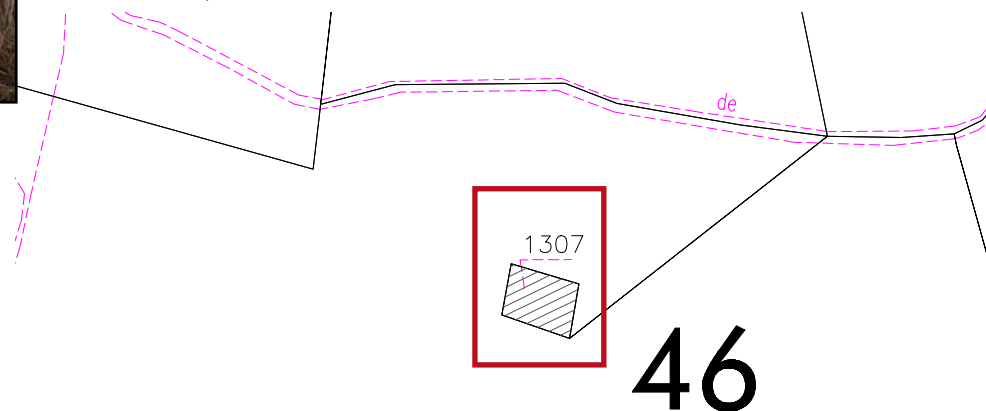

47- Chalet du Rieu Blanc – n°C1342-1343 - alt. 1900 m - Propriétaire :  
Commune de Saint Sorlin d'Arves – octobre 2010



#### SITUATION

Type d'habitat : seul  
Voie d'accès : sentier  
Stationnement : non  
Milieu environnant : pré alpage  
Nombre de bâtiments : 1  
Dépendance : non  
Risques naturels : non  
- accès :  
- habitation :  
Périmètre de captage :

#### UTILISATION

A l'origine : chalet d'alpage  
Actuelle : abandonnée

#### EQUIPEMENT

Eau :  
Conduite : non

Source : oui  
Electricité : non  
Sanitaire : non  
Assainissement : non

#### DESCRIPTION GENERALE

Aspect général : non semblable  
à l'origine  
Etat général : ruine  
Façades : pierre  
Toiture :  
Sens du faîtage principal :  
Ouvertures :  
- portes :  
- fenêtres :

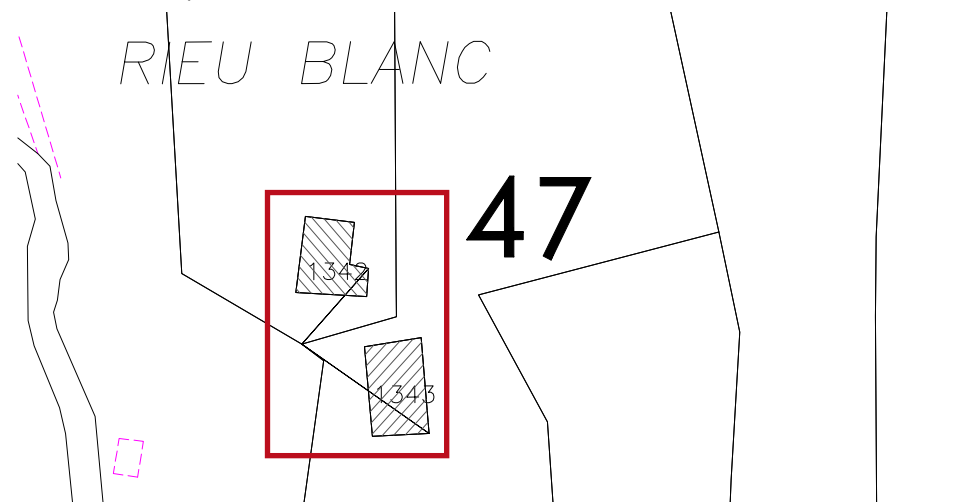

48- Chalet du Rieu Blanc – n°C1322-1323 - alt. 1900 m - Propriétaire :  
Commune de Saint Sorlin d'Arves – octobre 2010



#### SITUATION

Type d'habitat : seul  
Voie d'accès : sentier  
Stationnement : non  
Milieu environnant : pré alpage  
Nombre de bâtiments : 1  
Dépendance : non  
Risques naturels : non  
- accès :  
- habitation :  
Périmètre de captage :

#### UTILISATION

A l'origine : chalet d'alpage  
Actuelle : abandonnée

#### EQUIPEMENT

Eau :  
Conduite : non

Source : oui  
Electricité : non  
Sanitaire : non  
Assainissement : non

#### DESCRIPTION GENERALE

Aspect général : non semblable  
à l'origine  
Etat général : ruine  
Façades :  
Toiture :  
Sens du faîtage principal :  
Ouvertures :  
- portes :  
- fenêtres :

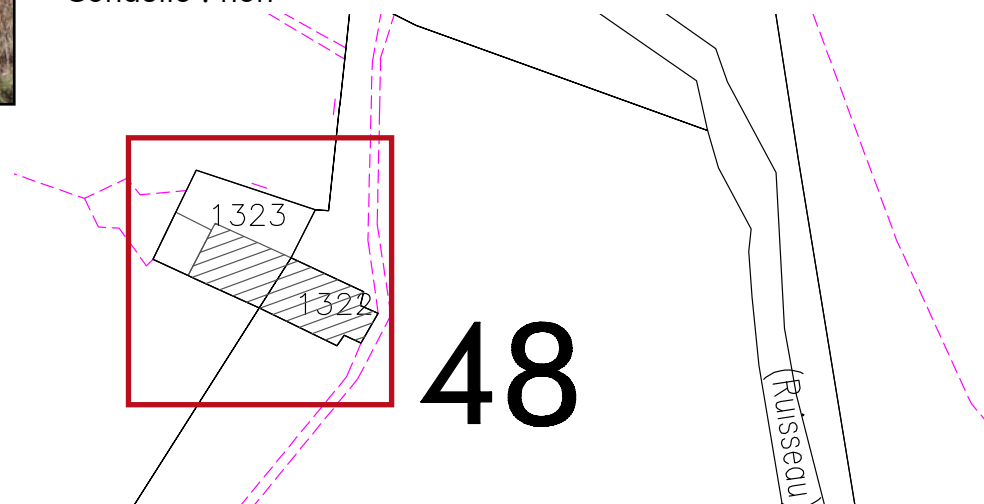

49- Chalet du Rieu Blanc – n°C1318 - alt. 1910 m - Propriétaire :  
Commune de Saint Sorlin d'Arves – octobre 2010



#### SITUATION

Type d'habitat : seul  
Voie d'accès : sentier  
Stationnement : non  
Milieu environnant : pré alpage  
Nombre de bâtiments : 1  
Dépendance : non  
Risques naturels : non  
- accès :  
- habitation :  
Périmètre de captage :

#### UTILISATION

A l'origine : chalet d'alpage  
Actuelle : abandonnée

#### EQUIPEMENT

Eau :  
Conduite : non

Source : oui  
Electricité : non  
Sanitaire : non  
Assainissement : non

#### DESCRIPTION GENERALE

Aspect général : non semblable  
à l'origine  
Etat général : ruine  
Façades : pierre  
Toiture :  
Sens du faîtage principal :  
Ouvertures :  
- portes :  
- fenêtres :

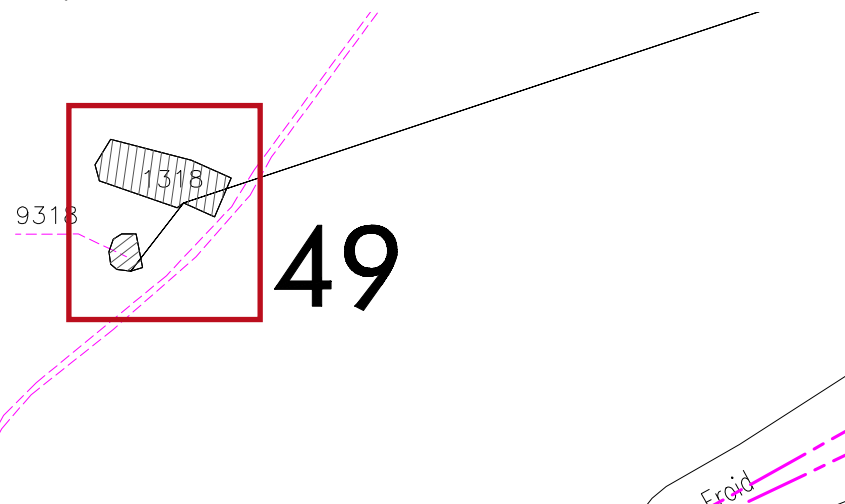

50- Chalet du Gros Moutchez – n°C1222 - alt. 1790 m - Propriétaire :  
Commune de Saint Sorlin d'Arves – octobre 2010



#### SITUATION

Type d'habitat : seul  
Voie d'accès : sentier  
Stationnement : non  
Milieu environnant : pré alpage  
Nombre de bâtiments : 1  
Dépendance : non  
Risques naturels : non  
- accès :  
- habitation :  
Périmètre de captage :

#### UTILISATION

A l'origine : chalet d'alpage  
Actuelle :

#### EQUIPEMENT

Eau :  
Conduite : non

Source : oui  
Electricité : non  
Sanitaire : non  
Assainissement : non

#### DESCRIPTION GENERALE

Aspect général : non semblable  
à l'origine  
Etat général : ruine  
Façades : pierre  
Toiture : tôle (mauvais)  
Sens du faîtage principal :  
perpendiculaire aux courbes de  
niveau  
Ouvertures :  
- portes :  
- fenêtres :

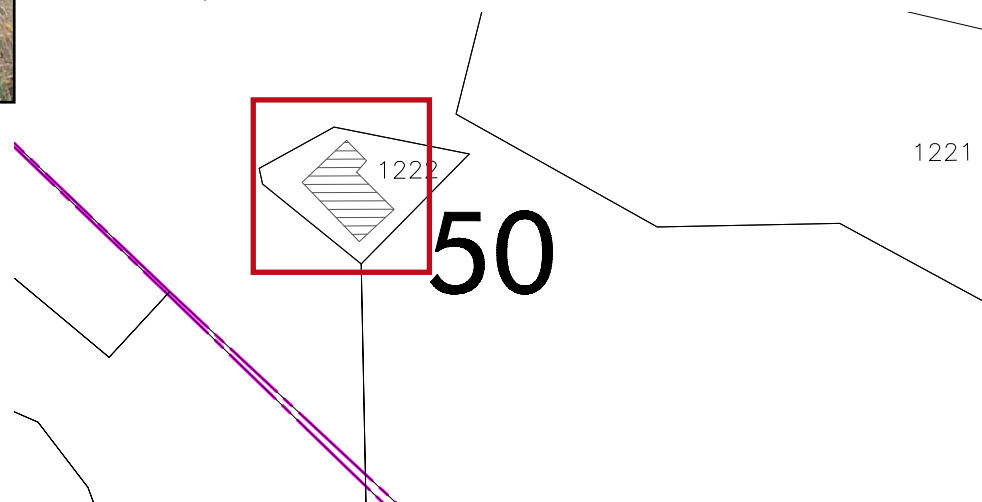

51- Chalet du Moutchez – n°C1186 - alt. 1650 m - Propriétaire :  
Commune de Saint Sorlin d'Arves – octobre 2010



#### SITUATION

Type d'habitat : seul  
Voie d'accès : sentier  
Stationnement : non  
Milieu environnant : pré alpage  
Nombre de bâtiments : 1  
Dépendance : non  
Risques naturels : non  
- accès :  
- habitation :  
Périmètre de captage :

#### UTILISATION

A l'origine : chalet d'alpage  
Actuelle :

#### EQUIPEMENT

Eau :  
Conduite : non

Source : oui

Electricité : non

Sanitaire : non

Assainissement : non

#### DESCRIPTION GENERALE

Aspect général : semblable à l'origine

Etat général : moyen

Façades : pierre, bois

Toiture : tôle (mauvais)

Sens du faîtage principal : perpendiculaire aux courbes de niveau

Ouvertures :

- portes : 1

- fenêtres : 1

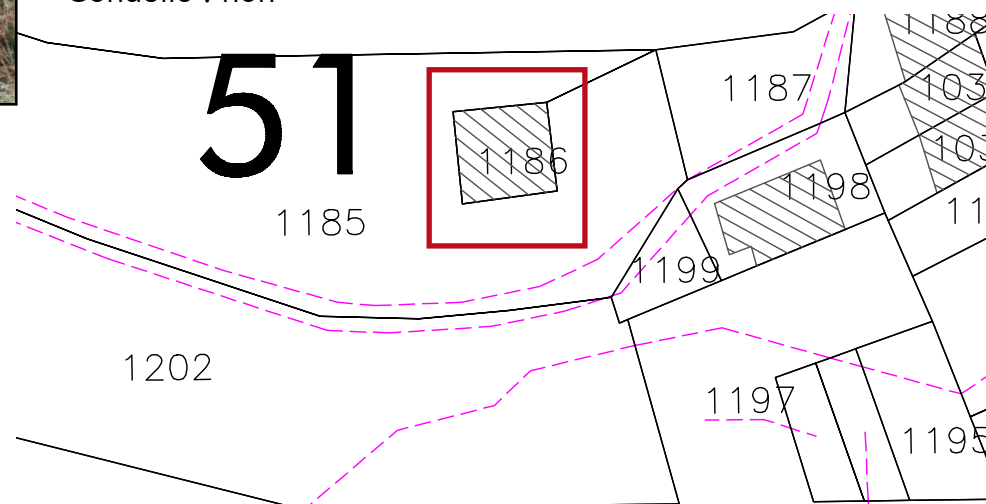

52- Chalet du Moutchez – n°C1163 - alt. 1620 m - Propriétaire :  
Commune de Saint Sorlin d'Arves – octobre 2010



#### SITUATION

Type d'habitat : seul  
Voie d'accès : sentier  
Stationnement : non  
Milieu environnant : pré alpage  
Nombre de bâtiments : 1  
Dépendance : non  
Risques naturels : non  
- accès :  
- habitation :  
Périmètre de captage :

Source : oui  
Electricité : non  
Sanitaire : non  
Assainissement : non

#### DESCRIPTION GENERALE

Aspect général : non semblable à l'origine  
Etat général : ruine  
Façades :  
Toiture :  
Sens du faîtage principal :  
Ouvertures :  
- portes :  
- fenêtres :

#### UTILISATION

A l'origine : chalet d'alpage  
Actuelle : abandonnée

#### EQUIPEMENT

Eau :  
Conduite : non

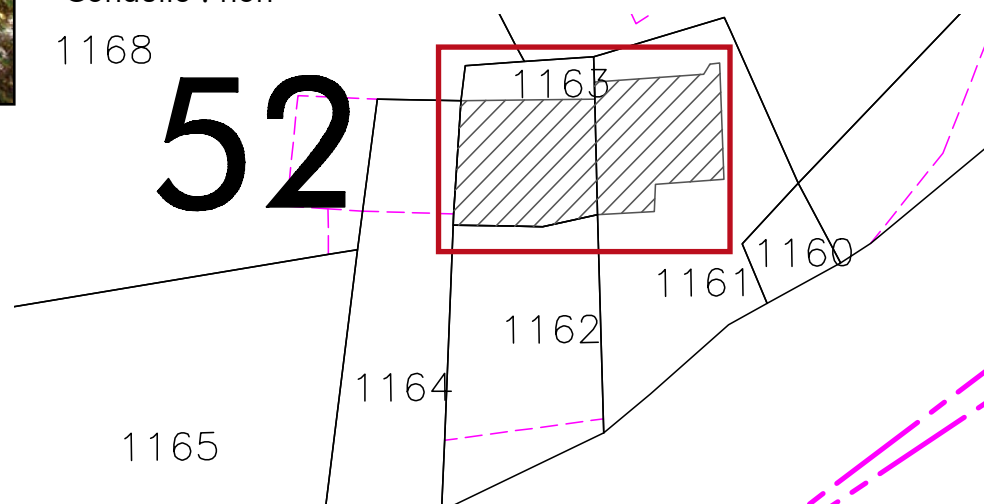

53- Chalet des Côtes – n°C1147 - alt. 1610 m - Propriétaire :  
Commune de Saint Sorlin d'Arves – octobre 2010

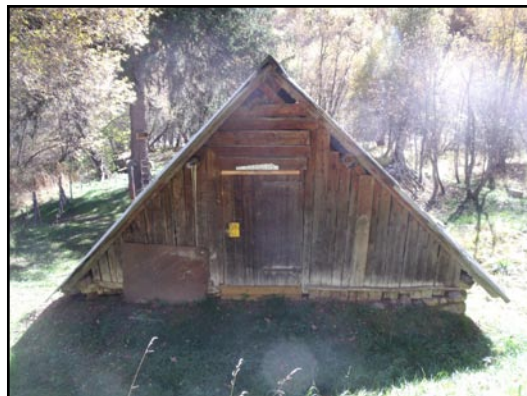

#### SITUATION

Type d'habitat : seul  
Voie d'accès : chemin carrossable  
Stationnement : non  
Milieu environnant : forêt entretenue  
Nombre de bâtiments : 1  
Dépendance : non  
Risques naturels : non  
- accès :  
- habitation :  
Périmètre de captage :

#### UTILISATION

A l'origine : chalet d'alpage  
Actuelle : habitation secondaire

#### EQUIPEMENT

Eau : oui  
Conduite : non  
Source : oui  
Electricité : non  
Sanitaire : non  
Assainissement : non

#### DESCRIPTION GENERALE

Aspect général : semblable à l'origine  
Etat général : bon  
Façades : pierre et bois  
Toiture : tôle (bon)  
Sens du faîtage principal : perpendiculaire aux courbes de niveau  
Ouvertures :  
- portes : 2  
- fenêtres : 3

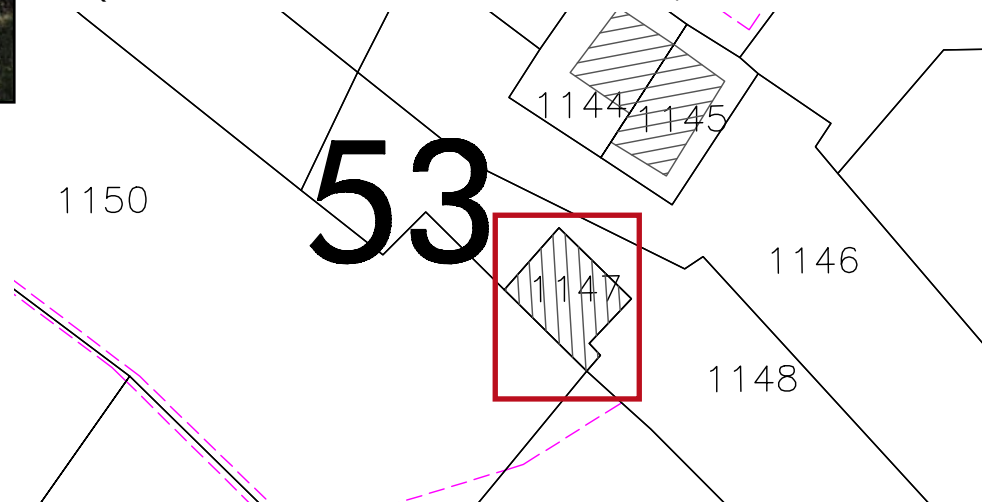

54- Chalet de la Saussaz – n°D199 - alt. 1630 m - Propriétaire :  
Commune de Saint Sorlin d'Arves – octobre 2010



#### SITUATION

Type d'habitat : seul  
Voie d'accès : chemin carrossable  
Stationnement : non  
Milieu environnant : pré fauché  
Nombre de bâtiments : 1  
Dépendance : non  
Risques naturels : non  
- accès :  
- habitation :  
Périmètre de captage :

#### UTILISATION

A l'origine : chalet d'alpage  
Actuelle : abandonnée

#### EQUIPEMENT

Eau :

Conduite : non

Source : oui

Electricité : non

Sanitaire : non

Assainissement : non

#### DESCRIPTION GENERALE

Aspect général : non semblable à l'origine

Etat général : ruine

Façades :

Toiture :

Sens du faitage principal :

Ouvertures :

- portes :

- fenêtres :

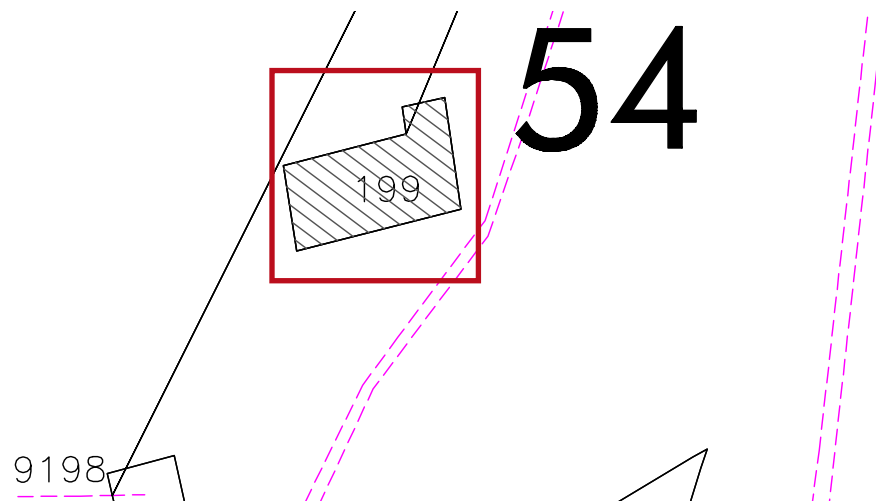

55- Chalet de la Saussaz – n°D209 - alt. 1650 m - Propriétaire :  
Commune de Saint Sorlin d'Arves – octobre 2010



#### SITUATION

Type d'habitat : groupé  
Voie d'accès : chemin carrossable  
Stationnement : non  
Milieu environnant : pré boisé  
Nombre de bâtiments : 3  
Dépendance : non  
Risques naturels : non  
- accès :  
- habitation :  
Périmètre de captage :

#### UTILISATION

A l'origine : chalet d'alpage  
Actuelle :

#### EQUIPEMENT

Eau :

Conduite : non

Source : oui

Electricité : non

Sanitaire : non

Assainissement : non

#### DESCRIPTION GENERALE

Aspect général : semblable à l'origine

Etat général : bon

Façades : pierre et bois

Toiture : tôle (moyen)

Sens du faitage principal : parallèle aux courbes de niveau

Ouvertures :

- portes : 1

- fenêtres : 1

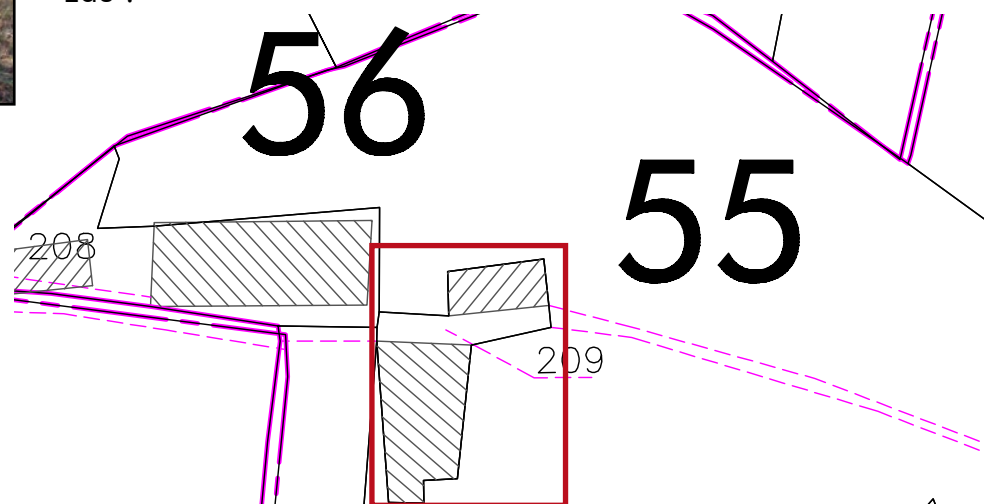

56- Chalet de la Saussaz – n°D208 - alt. 1650 m - Propriétaire :  
Commune de Saint Sorlin d'Arves – octobre 2010



#### SITUATION

Type d'habitat : groupé  
Voie d'accès : chemin carrossable  
Stationnement : non  
Milieu environnant : pré boisé  
Nombre de bâtiments : 3  
Dépendance : non  
Risques naturels : non  
- accès :  
- habitation :  
Périmètre de captage :

#### UTILISATION

A l'origine : chalet d'alpage  
Actuelle :

#### EQUIPEMENT

Eau :

Conduite : non

Source : oui

Electricité : non

Sanitaire : non

Assainissement : non

#### DESCRIPTION GENERALE

Aspect général : non semblable à l'origine

Etat général : ruine

Façades :

Toiture :

Sens du faitage principal :

Ouvertures :

- portes :

- fenêtres :

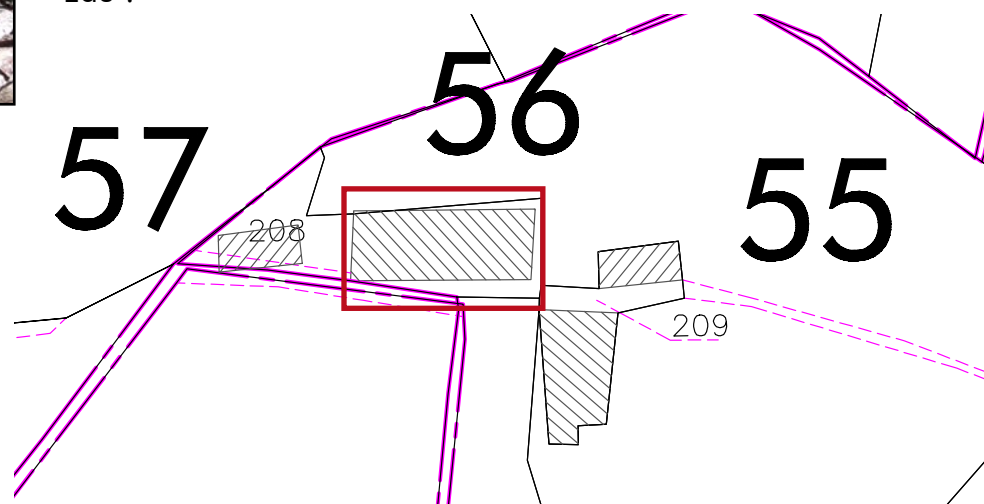

57- Chalet de la Saussaz – n°D208 - alt. 1650 m - Propriétaire :  
Commune de Saint Sorlin d'Arves – octobre 2010



#### SITUATION

Type d'habitat : groupé  
Voie d'accès : chemin carrossable  
Stationnement : non  
Milieu environnant : pré boisé  
Nombre de bâtiments : 3  
Dépendance : non  
Risques naturels : non  
- accès :  
- habitation :  
Périmètre de captage :

#### UTILISATION

A l'origine : chalet d'alpage  
Actuelle : Cabane de chasseurs

#### EQUIPEMENT

Eau :

Conduite : non

Source : oui

Electricité : non

Sanitaire : non

Assainissement : non

#### DESCRIPTION GENERALE

Aspect général : construction récente

Etat général : bon

Façades : bois

Toiture : tôle (bon)

Sens du faîtage principal : parallèle aux courbes de niveau

Ouvertures :

- portes : 1

- fenêtres : 2

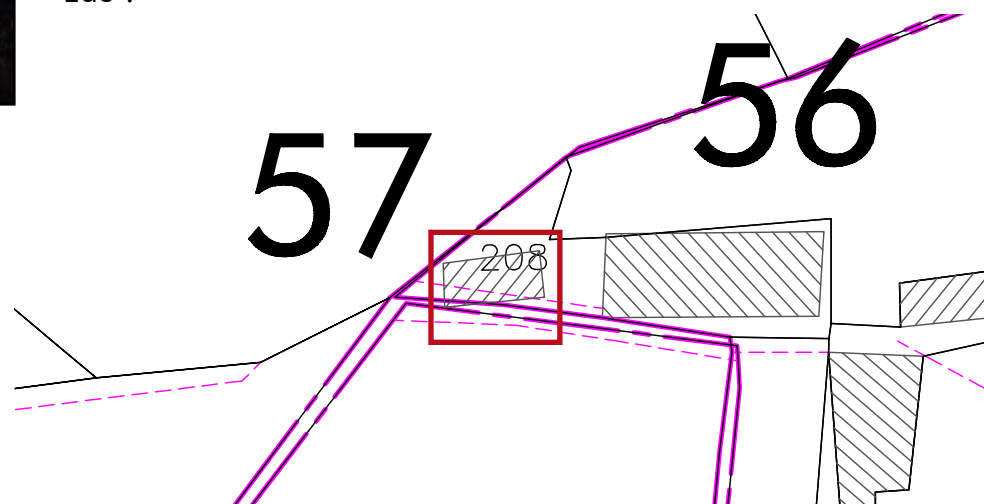

58- Chalet du Grand Plan – n°D182 - alt. 1650 m - Propriétaire :  
Commune de Saint Sorlin d'Arves – octobre 2010



#### SITUATION

Type d'habitat : seul  
Voie d'accès : chemin carrossable  
Stationnement : non  
Milieu environnant : pré fauché  
Nombre de bâtiments : 1  
Dépendance : non  
Risques naturels : non  
- accès :  
- habitation :  
Périmètre de captage :

#### UTILISATION

A l'origine : chalet d'alpage  
Actuelle :

#### EQUIPEMENT

Eau :

Conduite : non  
Source : oui  
Electricité : non  
Sanitaire : non  
Assainissement : non

#### DESCRIPTION GENERALE

Aspect général : semblable à l'origine  
Etat général : bon  
Façades : pierre et bois  
Toiture : tôle (bon)  
Sens du faitage principal : parallèle aux courbes de niveau  
Ouvertures :  
- portes : 3  
- fenêtres : 1

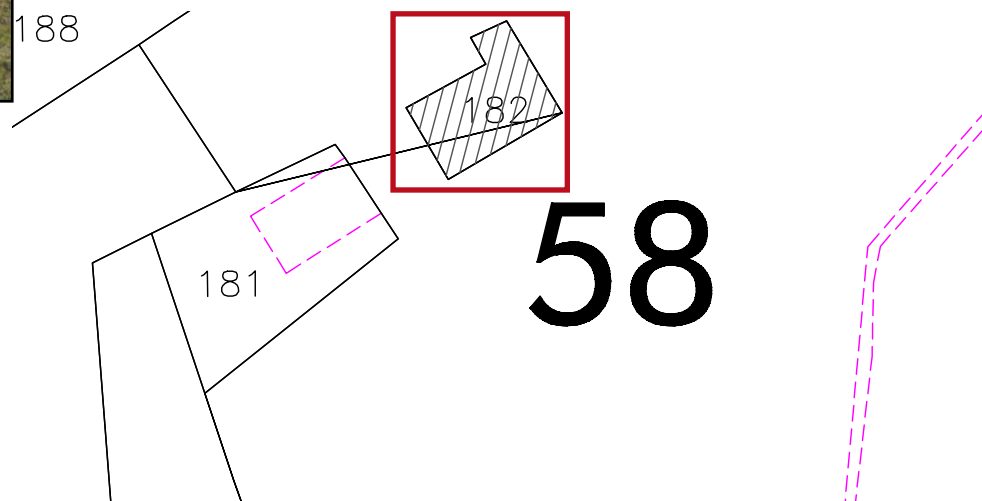

59- Chalet du Pré Bernard – n°D266 - alt. 1640 m - Propriétaire :  
Commune de Saint Sorlin d'Arves – octobre 2010



#### SITUATION

Type d'habitat : seul  
Voie d'accès : chemin carrossable  
Stationnement : non  
Milieu environnant : pré fauché  
Nombre de bâtiments : 1  
Dépendance : non  
Risques naturels : non  
- accès :  
- habitation :  
Périmètre de captage :

#### UTILISATION

A l'origine : chalet d'alpage  
Actuelle : abandonnée

#### EQUIPEMENT

Eau :

Conduite : non  
Source : oui  
Electricité : non  
Sanitaire : non  
Assainissement : non

#### DESCRIPTION GENERALE

Aspect général : non semblable à l'origine  
Etat général : ruine  
Façades :  
Toiture :  
Sens du faitage principal :  
Ouvertures :  
- portes :  
- fenêtres :

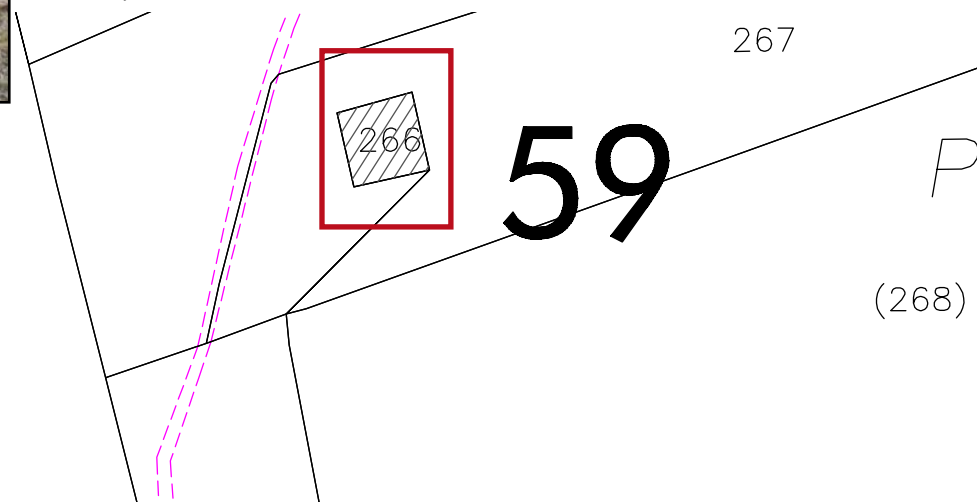

60- Chalet du Pré Bernard – n°D285 - alt. 1660 m - Propriétaire :  
Commune de Saint Sorlin d'Arves – octobre 2010



#### SITUATION

Type d'habitat : groupé  
Voie d'accès : chemin carrossable  
Stationnement : non  
Milieu environnant : pré fauché  
Nombre de bâtiments : 3  
Dépendance : non  
Risques naturels : non  
- accès :  
- habitation :  
Périmètre de captage :

#### UTILISATION

A l'origine : chalet d'alpage  
Actuelle :

#### EQUIPEMENT

Eau :

Conduite : non

Source : oui

Electricité : non

Sanitaire : non

Assainissement : non

#### DESCRIPTION GENERALE

Aspect général : semblable à l'origine

Etat général : bon

Façades : pierre et bois

Toiture : tôle (bon)

Sens du faîtage principal : perpendiculaire aux courbes de niveau

Ouvertures :

- portes : 2

- fenêtres : 2

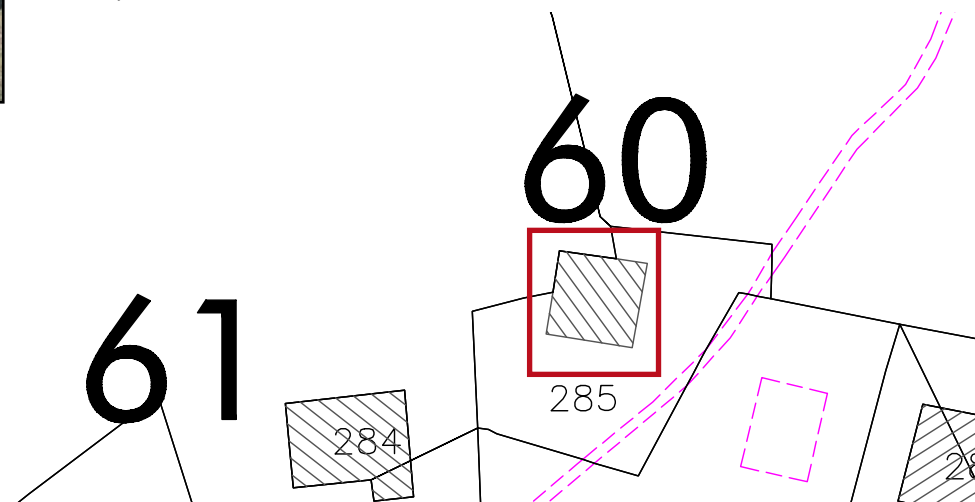

61- Chalet du Pré Bernard – n°D284 - alt. 1660 m - Propriétaire :  
Commune de Saint Sorlin d'Arves – octobre 2010



#### SITUATION

Type d'habitat : groupé  
Voie d'accès : chemin carrossable  
Stationnement : non  
Milieu environnant : pré fauché  
Nombre de bâtiments : 3  
Dépendance : non  
Risques naturels : non  
- accès :  
- habitation :  
Périmètre de captage :

#### UTILISATION

A l'origine : chalet d'alpage  
Actuelle :

#### EQUIPEMENT

Eau :

Conduite : non

Source : oui

Electricité : non

Sanitaire : non

Assainissement : non

#### DESCRIPTION GENERALE

Aspect général : semblable à l'origine

Etat général : bon

Façades : pierre et bois

Toiture : tôle (moyen)

Sens du faitage principal : perpendiculaire aux courbes de niveau

Ouvertures :

- portes : 2

- fenêtres : 2

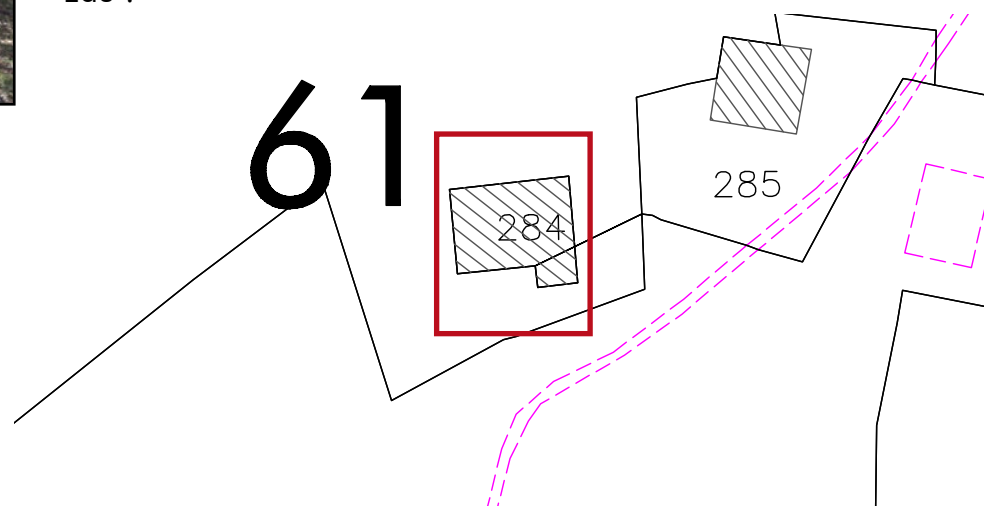

62- Chalet du Pré Bernard – n°D282 - alt. 1660 m - Propriétaire :  
Commune de Saint Sorlin d'Arves – octobre 2010



#### SITUATION

Type d'habitat : groupé  
Voie d'accès : chemin carrossable  
Stationnement : non  
Milieu environnant : pré fauché  
Nombre de bâtiments : 3  
Dépendance : non  
Risques naturels : non  
- accès :  
- habitation :  
Périmètre de captage :

#### UTILISATION

A l'origine : chalet d'alpage  
Actuelle :

#### EQUIPEMENT

Eau :

Conduite : non  
Source : oui  
Electricité : non  
Sanitaire : non  
Assainissement : non

#### DESCRIPTION GENERALE

Aspect général : non semblable à l'origine  
Etat général : ruine  
Façades :  
Toiture :  
Sens du faîtage principal :  
Ouvertures :  
- portes :  
- fenêtres :

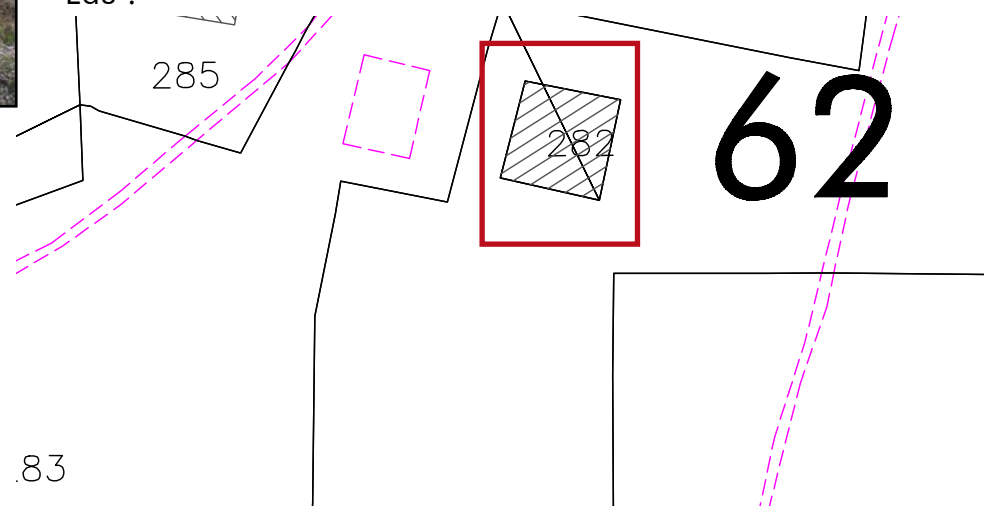

63- Chalet du Pré Bernard – n°D275 - alt. 1650 m - Propriétaire :  
Commune de Saint Sorlin d'Arves – octobre 2010



#### SITUATION

Type d'habitat : seul  
Voie d'accès : chemin carrossable  
Stationnement : non  
Milieu environnant : pré fauché  
Nombre de bâtiments : 1  
Dépendance : non  
Risques naturels : non  
- accès :  
- habitation :  
Périmètre de captage :

#### UTILISATION

A l'origine : chalet d'alpage  
Actuelle :

#### EQUIPEMENT

Eau :

Conduite : non  
Source : oui  
Electricité : non  
Sanitaire : non  
Assainissement : non

#### DESCRIPTION GENERALE

Aspect général : semblable à l'origine  
Etat général : bon  
Façades : pierre et bois  
Toiture : tôle (bon)  
Sens du faitage principal : perpendiculaire aux courbes de niveau  
Ouvertures :  
- portes : 3  
- fenêtres : 2

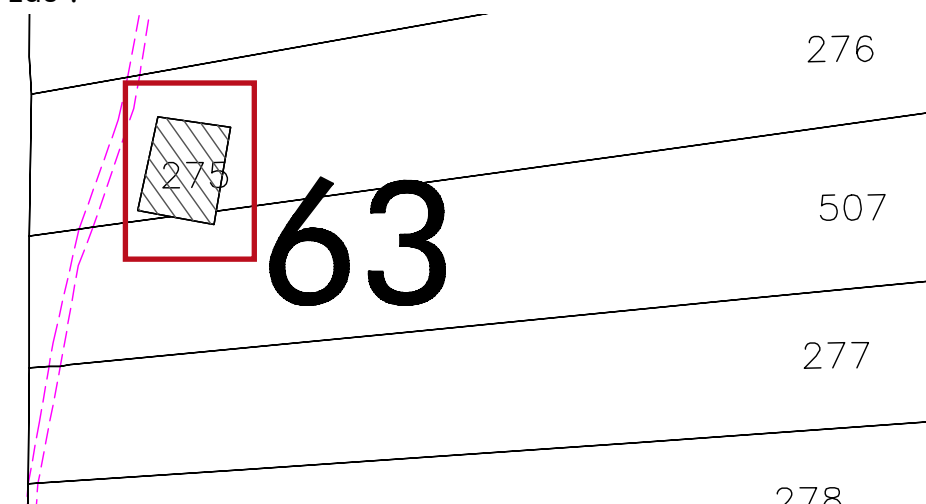

64- Chalet du Pré Bernard – n°D336 - alt. 1650 m - Propriétaire :  
Commune de Saint Sorlin d'Arves – octobre 2010



#### SITUATION

Type d'habitat : seul  
Voie d'accès : chemin carrossable  
Stationnement : non  
Milieu environnant : pré boisé  
Nombre de bâtiments : 1  
Dépendance : non  
Risques naturels : non  
- accès :  
- habitation :  
Périmètre de captage :

#### UTILISATION

A l'origine : chalet d'alpage  
Actuelle :

#### EQUIPEMENT

Eau :

Conduite : non

Source : oui

Electricité : non

Sanitaire : non

Assainissement : non

#### DESCRIPTION GENERALE

Aspect général : semblable à l'origine

Etat général : moyen

Façades : pierre et bois

Toiture : tôle (moyen)

Sens du faitage principal : parallèle aux courbes de niveau

Ouvertures :

- portes : 2

- fenêtres : 3

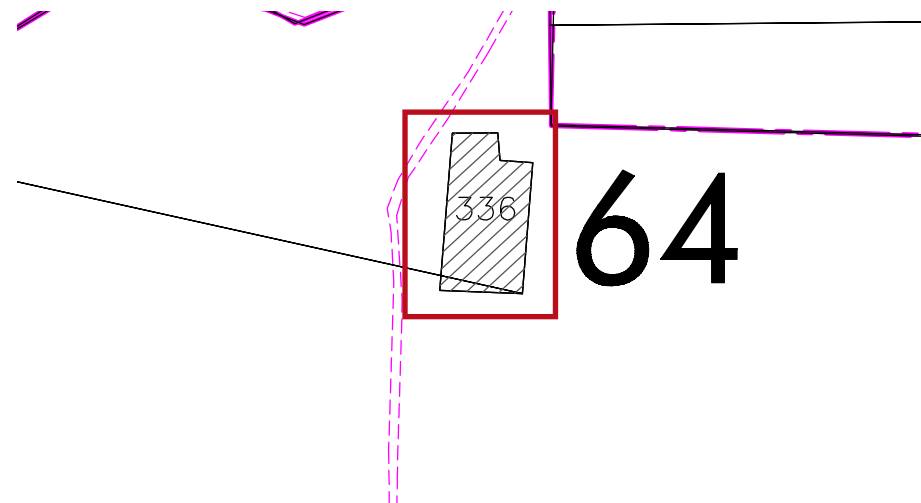

65- Chalet du Malpasset – n°E48-50 - alt. 1740 m - Propriétaire :  
Commune de Saint Sorlin d'Arves – octobre 2010



#### SITUATION

Type d'habitat : seul  
Voie d'accès : sentier  
Stationnement : non  
Milieu environnant : pré alpage  
Nombre de bâtiments : 1  
Dépendance : non  
Risques naturels : non  
- accès :  
- habitation :  
Périmètre de captage :

#### UTILISATION

A l'origine : chalet d'alpage  
Actuelle :

#### EQUIPEMENT

Eau :  
Conduite : non

Source : oui  
Electricité : non  
Sanitaire : non  
Assainissement : non

#### DESCRIPTION GENERALE

Aspect général : semblable à l'origine  
Etat général : moyen  
Façades : pierre et bois  
Toiture : tôle (mauvais)  
Sens du faitage principal : perpendiculaire aux courbes de niveau  
Ouvertures :  
- portes :  
- fenêtres :

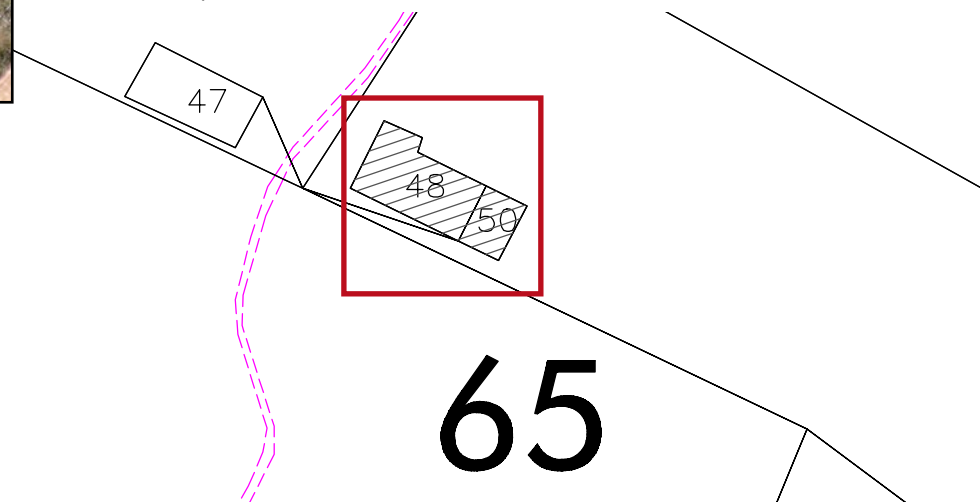

66- Chalet de l'Envers du Plan – n°E126-142 - alt. 1650 m - Propriétaire :  
Commune de Saint Sorlin d'Arves – octobre 2010



#### SITUATION

Type d'habitat : seul  
Voie d'accès : chemin carrossable  
Stationnement : non  
Milieu environnant : pré fauché  
Nombre de bâtiments : 1  
Dépendance : non  
Risques naturels : non  
- accès :  
- habitation :  
Périmètre de captage :

#### UTILISATION

A l'origine : grange  
Actuelle :

#### EQUIPEMENT

Eau :

Conduite : non  
Source : oui  
Electricité : non  
Sanitaire : non  
Assainissement : non

#### DESCRIPTION GENERALE

Aspect général : non semblable à l'origine  
Etat général : ruine  
Façades :  
Toiture :  
Sens du faitage principal :  
Ouvertures :  
- portes :  
- fenêtres :

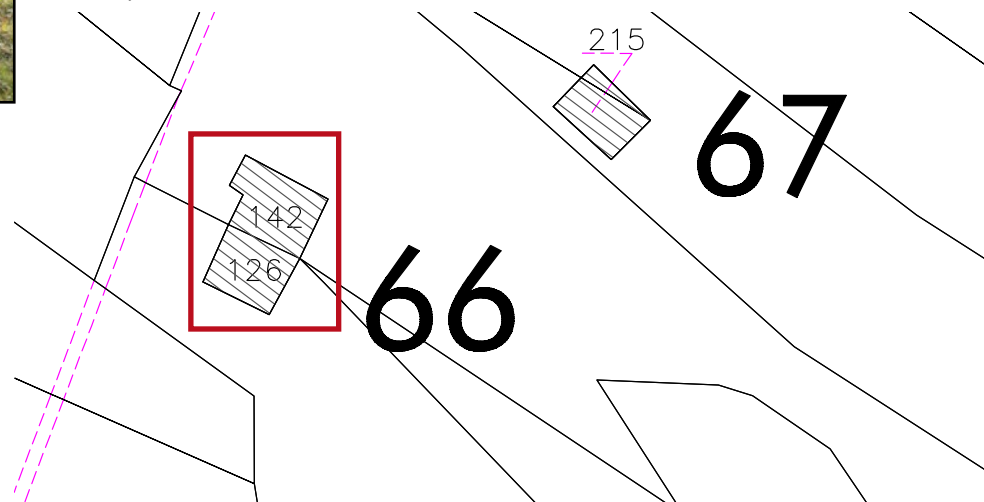

67- Chalet de l'Envers du Plan – n°E215 - alt. 1650 m - Propriétaire :  
Commune de Saint Sorlin d'Arves – octobre 2010



#### SITUATION

Type d'habitat : seul  
Voie d'accès : chemin carrossable  
Stationnement : non  
Milieu environnant : pré fauché  
Nombre de bâtiments : 1  
Dépendance : non  
Risques naturels : non  
- accès :  
- habitation :  
Périmètre de captage :

#### UTILISATION

A l'origine : grange  
Actuelle :

#### EQUIPEMENT

Eau :

Conduite : non  
Source : oui  
Electricité : non  
Sanitaire : non  
Assainissement : non

#### DESCRIPTION GENERALE

Aspect général : non semblable à l'origine  
Etat général : ruine  
Façades :  
Toiture :  
Sens du faitage principal :  
Ouvertures :  
- portes :  
- fenêtres :

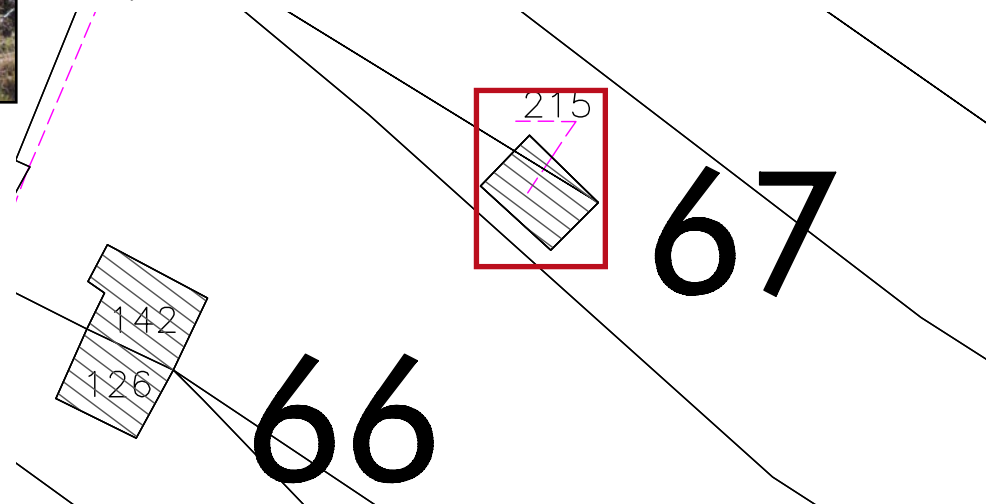

68, 69 et 70- Chalet de l'Envers du Plan – n°212-211-149 - alt. 1650 m (68, 69), 1640 m (70) - Propriétaire :  
Commune de Saint Sorlin d'Arves – octobre 2010

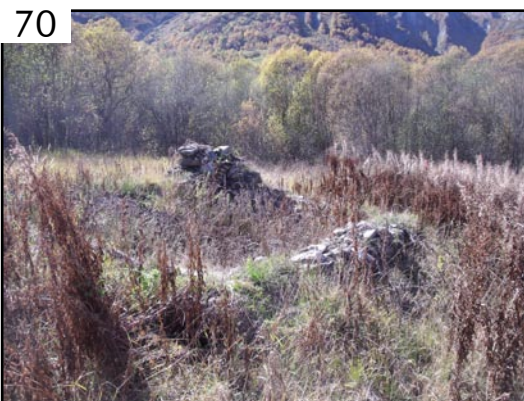

#### SITUATION

Type d'habitat : seul  
Voie d'accès : chemin carrossable  
Stationnement : non  
Milieu environnant : pré fauché  
Nombre de bâtiments : 1  
Dépendance : non  
Risques naturels : non  
- accès :  
- habitation :  
Périmètre de captage :

#### UTILISATION

A l'origine : grange  
Actuelle :

#### EQUIPEMENT

Eau :  
Conduite : non  
Source : oui  
Electricité : non  
Sanitaire : non  
Assainissement : non

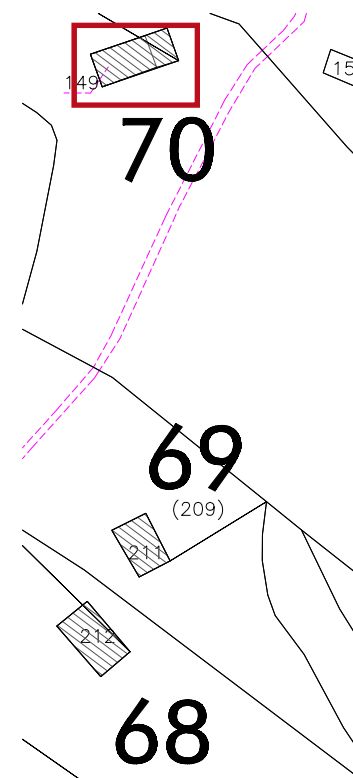

#### DESCRIPTION GENERALE

Aspect général : non semblable à l'origine  
Etat général : ruine  
Façades :  
Toiture :  
Sens du faîtage principal :  
Ouvertures :  
- portes :  
- fenêtres :

71, 72 et 73- Chalet de l'Envers du Plan & Grand Plan – n°E153-D259-D244- - alt. 1630 (71), 1640 (72, 73) m - Propriétaire :  
Commune de Saint Sorlin d'Arves – octobre 2010



#### SITUATION

Type d'habitat : seul  
Voie d'accès : chemin carrossable  
Stationnement : non  
Milieu environnant : pré fauché  
Nombre de bâtiments : 1  
Dépendance : non  
Risques naturels : non  
- accès :  
- habitation :  
Périmètre de captage :

#### UTILISATION

A l'origine : grange  
Actuelle :

#### EQUIPEMENT

Eau :

Conduite : non

Source : oui

Electricité : non

Sanitaire : non

Assainissement : non

#### DESCRIPTION GENERALE

Aspect général : non semblable à l'origine

Etat général : ruine

Façades :

Toiture :

Sens du faitage principal :

Ouvertures :

- portes :

- fenêtres :

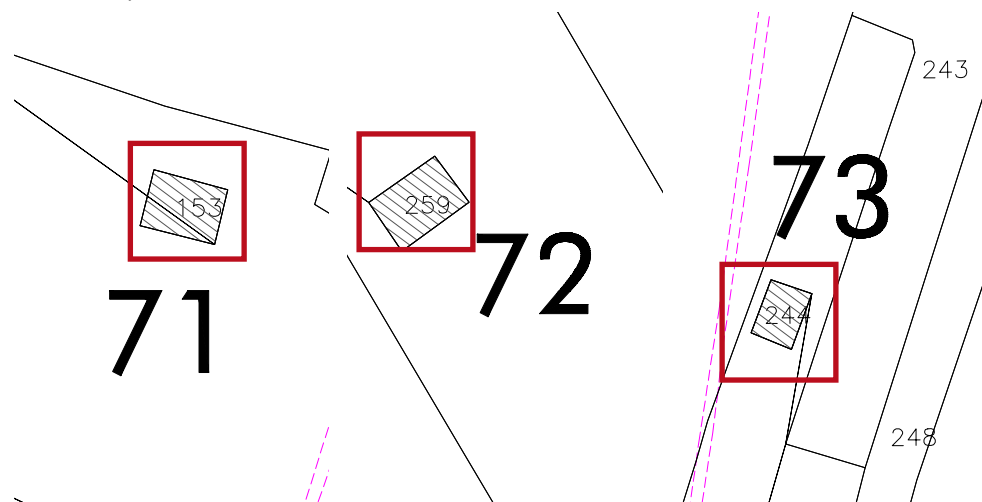

74- Chalet des Prés Plans – n°C856 - alt. 1620 m - Propriétaire :  
Commune de Saint Sorlin d'Arves – octobre 2010

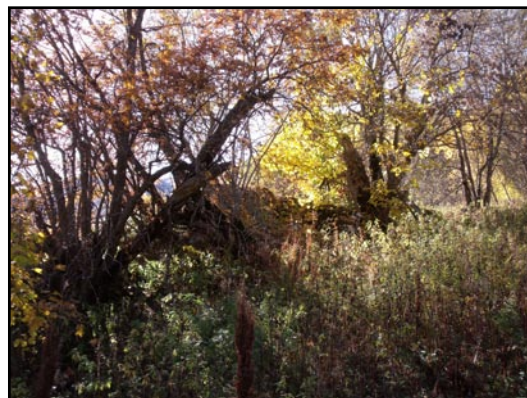

#### SITUATION

Type d'habitat : seul  
Voie d'accès : chemin carrossable  
Stationnement : non  
Milieu environnant : pré boisé  
Nombre de bâtiments : 1  
Dépendance : non  
Risques naturels : non  
- accès :  
- habitation :  
Périmètre de captage :

#### UTILISATION

A l'origine : chalet d'alpage  
Actuelle :

#### EQUIPEMENT

Eau :

Conduite : non  
Source : oui  
Electricité : non  
Sanitaire : non  
Assainissement : non

#### DESCRIPTION GENERALE

Aspect général : non semblable à l'origine  
Etat général : ruine  
Façades :  
Toiture :  
Sens du faitage principal :  
Ouvertures :  
- portes :  
- fenêtres :

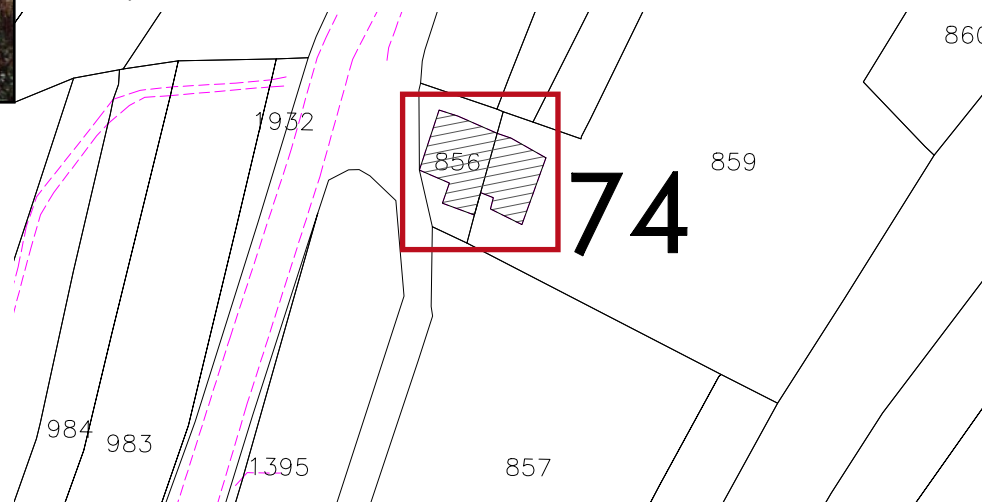

75- Chalet de la Côte Longue – n°E574 - alt. 1610 m - Propriétaire :  
Commune de Saint Sorlin d'Arves – octobre 2010

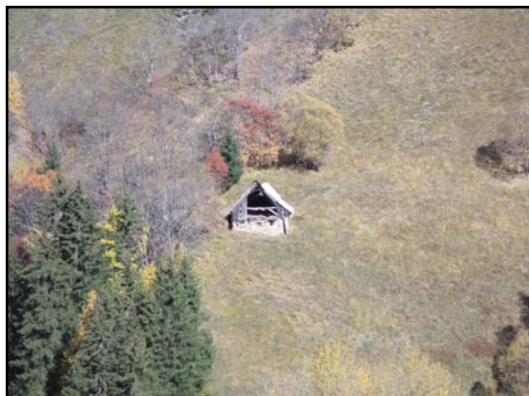

#### SITUATION

Type d'habitat : groupé  
Voie d'accès : sentier  
Stationnement : non  
Milieu environnant : pré alpage  
Nombre de bâtiments : 2  
Dépendance : non  
Risques naturels : non  
- accès :  
- habitation :  
Périmètre de captage :

#### UTILISATION

A l'origine : chalet d'alpage  
Actuelle :

#### EQUIPEMENT

Eau :  
Conduite : non

Source : oui  
Electricité : non  
Sanitaire : non  
Assainissement : non

#### DESCRIPTION GENERALE

Aspect général : semblable à l'origine  
Etat général : bon  
Façades : pierre et bois  
Toiture : tôle (bon)  
Sens du faîtage principal : perpendiculaire aux courbes de niveau  
Ouvertures :  
- portes :  
- fenêtres :

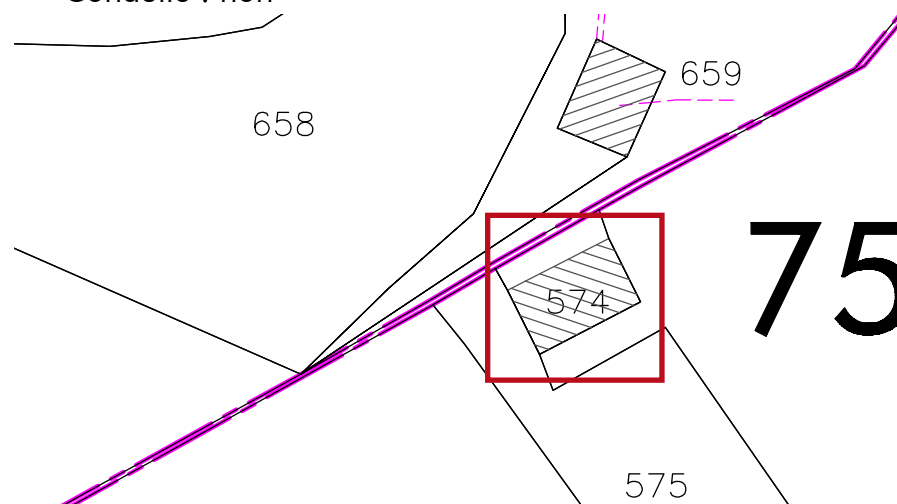

76- Chalet d'Olle – n°B1305 - alt. 2000 m - Propriétaire :  
Commune de Saint Sorlin d'Arves – octobre 2010



#### SITUATION

Type d'habitat : seul  
Voie d'accès : RD  
Stationnement : oui  
Milieu environnant : pré alpage  
Nombre de bâtiments : 1  
Dépendance : non  
Risques naturels : non  
- accès :  
- habitation :  
Périmètre de captage :

Source : oui  
Electricité : oui  
Sanitaire : non  
Assainissement : non

#### DESCRIPTION GENERALE

Aspect général : architecture récente  
Etat général : bon  
Façades : béton  
Toiture : tôle (bon)  
Sens du faîtage principal : perpendiculaire aux courbes de niveau  
Ouvertures :  
- portes : 6  
- fenêtres : 8

#### UTILISATION

A l'origine : maison cantonnière  
Actuelle : habitation de berger

#### EQUIPEMENT

Eau : oui  
Conduite : privée

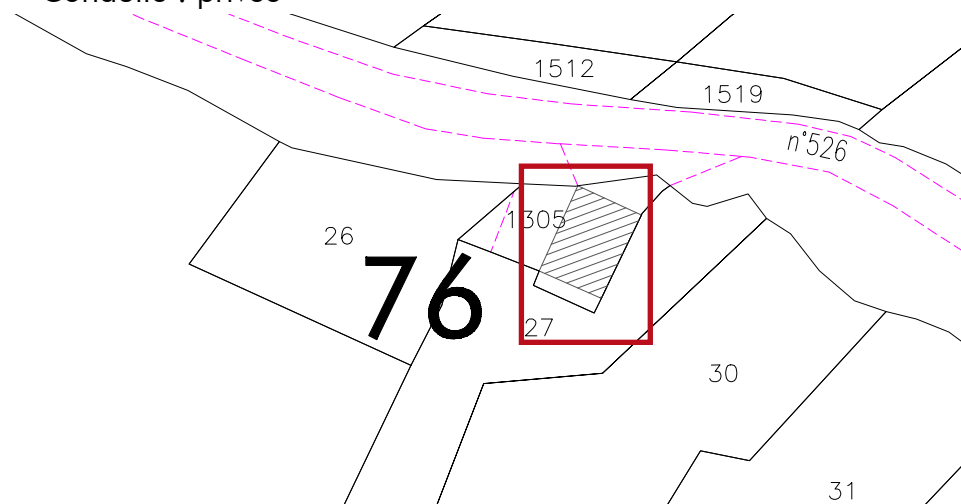

77- Chalet d'Olle – n°B6 - alt. 1950 m - Propriétaire :  
Commune de Saint Sorlin d'Arves – octobre 2010



#### SITUATION

Type d'habitat : seul  
Voie d'accès : chemin carrossable  
Stationnement : oui  
Milieu environnant : pré alpage  
Nombre de bâtiments : 1  
Dépendance : non  
Risques naturels : non  
- accès :  
- habitation :  
Périmètre de captage :

#### UTILISATION

A l'origine : chalet d'alpage  
Actuelle : rénové

#### EQUIPEMENT

Eau :

Conduite : non

Source : oui

Electricité : non

Sanitaire : non

Assainissement : non

#### DESCRIPTION GENERALE

Aspect général : semblable à l'origine

Etat général : bon

Façades : pierre et bois (à venir)

Toiture : bac acier (bon)

Sens du faîtage principal : perpendiculaire aux courbes de niveau

Ouvertures :

- portes : 2

- fenêtres : 7

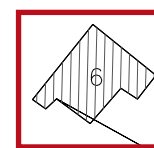

77

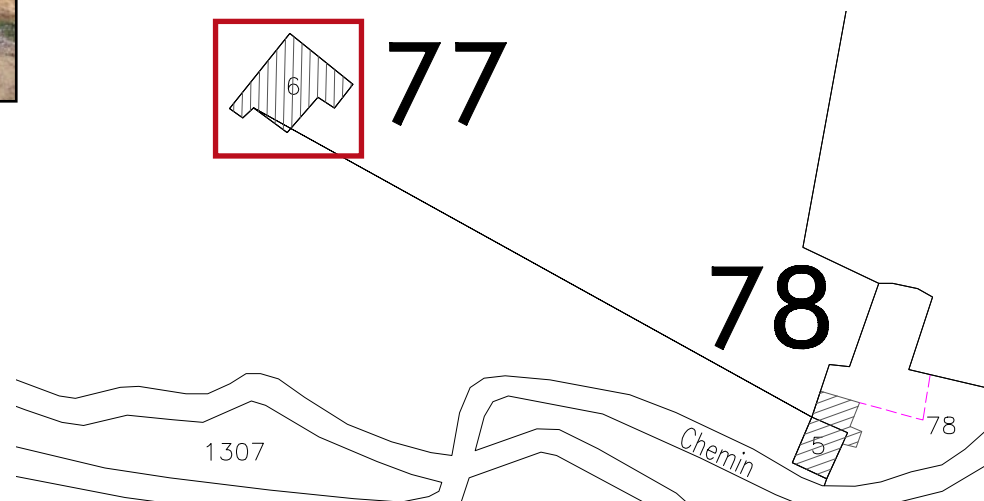

78- Chalet d'Olle – n°B5 - alt. 1950 m - Propriétaire :  
Commune de Saint Sorlin d'Arves – octobre 2010

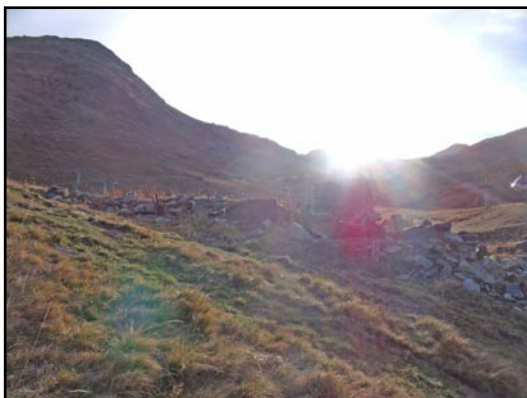

#### SITUATION

Type d'habitat : seul  
Voie d'accès : chemin carrossable à proximité  
Stationnement : non  
Milieu environnant : pré alpage  
Nombre de bâtiments : 1  
Dépendance : non  
Risques naturels : non  
- accès :  
- habitation :  
Périmètre de captage :

#### UTILISATION

A l'origine : chalet d'alpage  
Actuelle :

#### EQUIPEMENT

Eau :

Conduite : non  
Source : oui  
Electricité : non  
Sanitaire : non  
Assainissement : non

#### DESCRIPTION GENERALE

Aspect général : non semblable à l'origine  
Etat général : ruine  
Façades :  
Toiture :  
Sens du faitage principal :  
Ouvertures :  
- portes :  
- fenêtres :

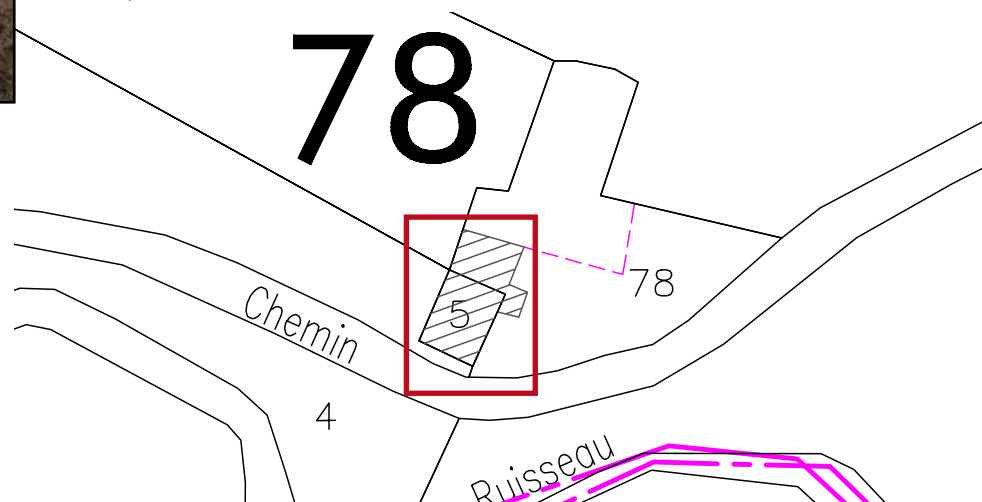

79- Chalet d'Olle – n°B67 - alt. 1990 m - Propriétaire :  
Commune de Saint Sorlin d'Arves – octobre 2010



#### SITUATION

Type d'habitat : groupé  
Voie d'accès : chemin carrossable à proximité  
Stationnement : non  
Milieu environnant : pré alpage  
Nombre de bâtiments : 9  
Dépendance : non  
Risques naturels : non  
- accès :  
- habitation :  
Périmètre de captage :

#### UTILISATION

A l'origine : chalet d'alpage  
Actuelle : abandonnée

#### EQUIPEMENT

Eau :

Conduite : non  
Source : oui  
Electricité : non  
Sanitaire : non  
Assainissement : non

#### DESCRIPTION GENERALE

Aspect général : non semblable à l'origine  
Etat général : ruine  
Façades :  
Toiture :  
Sens du faîtage principal :  
Ouvertures :  
- portes :  
- fenêtres :

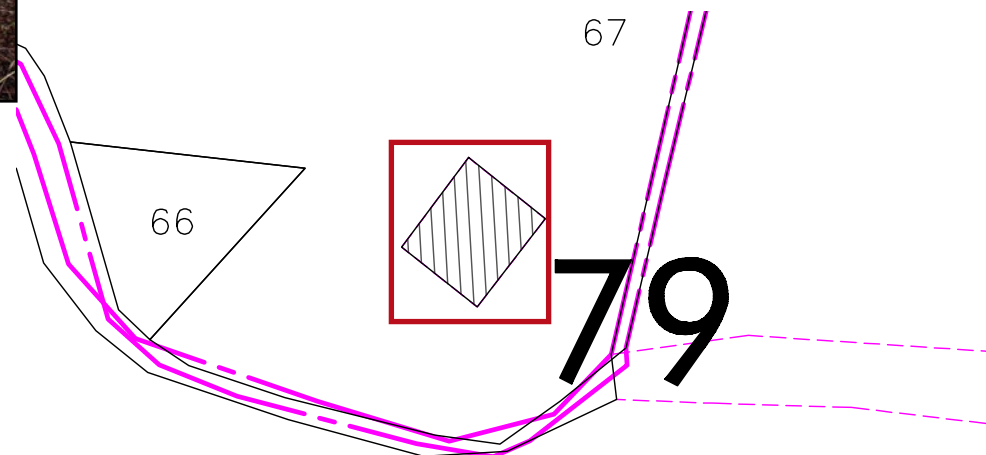

80- Chalet d'Olle – n°B63 - alt. 1990 m - Propriétaire :  
Commune de Saint Sorlin d'Arves – octobre 2010



#### SITUATION

Type d'habitat : groupé  
Voie d'accès : chemin carrossable à proximité  
Stationnement : non  
Milieu environnant : pré alpage  
Nombre de bâtiments : 9  
Dépendance : oui  
Risques naturels : non  
- accès :  
- habitation :  
Périmètre de captage :

#### UTILISATION

A l'origine : chalet d'alpage  
Actuelle :

#### EQUIPEMENT

Eau :

Conduite : non

Source : oui

Electricité : non

Sanitaire : non

Assainissement : non

#### DESCRIPTION GENERALE

Aspect général : semblable à l'origine

Etat général : bon

Façades : pierre et bois

Toiture : tôle (bon)

Sens du faîtage principal : perpendiculaire aux courbes de niveau

Ouvertures :

- portes : 1

- fenêtres : 3

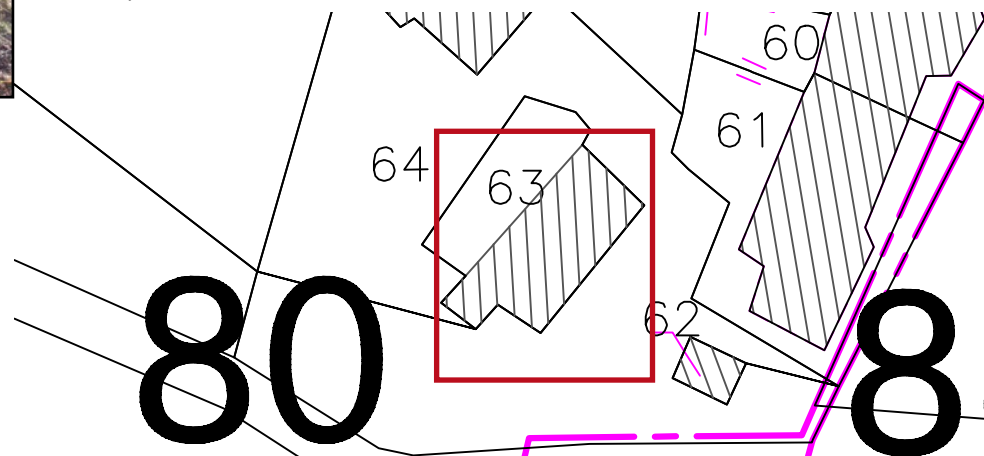

81 - Chalet d'Olle – n°B54 - alt. 1990 m - Propriétaire :  
Commune de Saint Sorlin d'Arves – octobre 2010



#### SITUATION

Type d'habitat : groupé  
Voie d'accès : chemin carrossable à proximité  
Stationnement : non  
Milieu environnant : pré alpage  
Nombre de bâtiments : 9  
Dépendance : non  
Risques naturels : non  
- accès :  
- habitation :  
Périmètre de captage :

#### UTILISATION

A l'origine : chalet d'alpage  
Actuelle :

#### EQUIPEMENT

Eau :

Conduite : non

Source : oui

Electricité : non

Sanitaire : non

Assainissement : non

#### DESCRIPTION GENERALE

Aspect général : semblable à l'origine

Etat général : bon

Façades : pierre et bois

Toiture : tôle (bon)

Sens du faitage principal : perpendiculaire aux courbes de niveau

Ouvertures :

- portes : 1

- fenêtres : 2

53

81

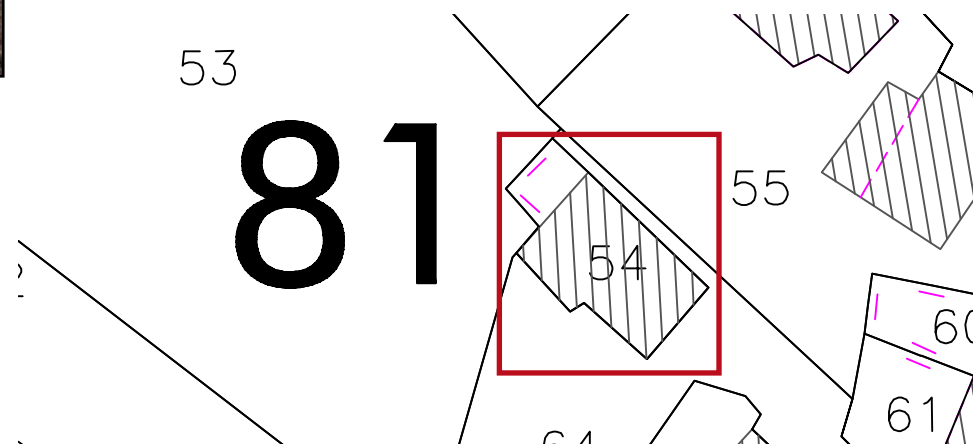

82- Chalet d'Olle – n°B55 - alt. 1990 m - Propriétaire :  
Commune de Saint Sorlin d'Arves – octobre 2010



#### SITUATION

Type d'habitat : groupé  
Voie d'accès : chemin carrossable à proximité  
Stationnement : non  
Milieu environnant : pré alpage  
Nombre de bâtiments : 9  
Dépendance : non  
Risques naturels : non  
- accès :  
- habitation :  
Périmètre de captage :

#### UTILISATION

A l'origine : chalet d'alpage  
Actuelle : abandonnée

#### EQUIPEMENT

Eau :

Conduite : non  
Source : oui  
Electricité : non  
Sanitaire : non  
Assainissement : non

#### DESCRIPTION GENERALE

Aspect général : semblable à l'origine  
Etat général : ruine  
Façades :  
Toiture :  
Sens du faitage principal :  
Ouvertures :  
- portes :  
- fenêtres :

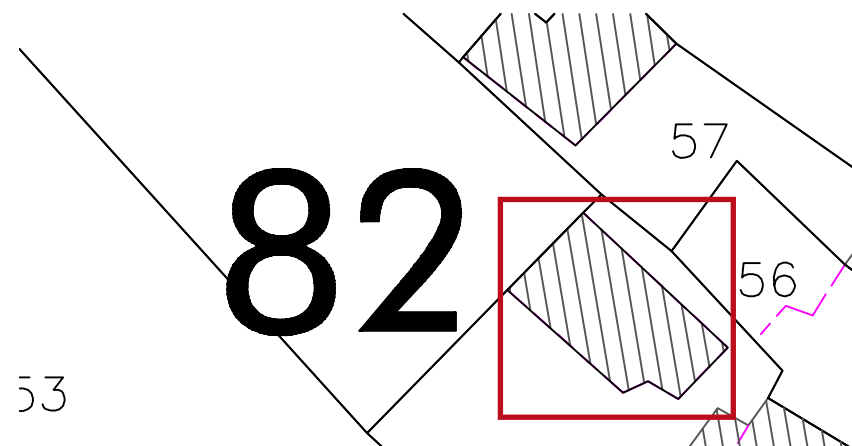

83- Chalet d'Olle – n°57 - alt. 1990 m - Propriétaire :  
Commune de Saint Sorlin d'Arves – octobre 2010



#### SITUATION

Type d'habitat : groupé  
Voie d'accès : chemin carrossable à proximité  
Stationnement : non  
Milieu environnant : pré alpage  
Nombre de bâtiments : 9  
Dépendance : non  
Risques naturels : non  
- accès :  
- habitation :  
Périmètre de captage :

#### UTILISATION

A l'origine : chalet d'alpage  
Actuelle : abandonnée

#### EQUIPEMENT

Eau :

Conduite : non  
Source : oui  
Electricité : non  
Sanitaire : non  
Assainissement : non

#### DESCRIPTION GENERALE

Aspect général : non semblable à l'origine  
Etat général : ruine  
Façades :  
Toiture :  
Sens du faitage principal :  
Ouvertures :  
- portes :  
- fenêtres :

83

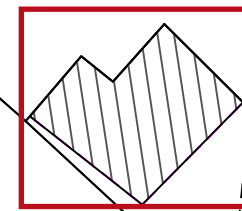

57

84- Chalet d'Olle – n°B56 - alt. 1990 m - Propriétaire :  
Commune de Saint Sorlin d'Arves – octobre 2010



#### SITUATION

Type d'habitat : groupé  
Voie d'accès : chemin carrossable à proximité  
Stationnement : non  
Milieu environnant : pré alpage  
Nombre de bâtiments : 9  
Dépendance : non  
Risques naturels : non  
- accès :  
- habitation :  
Périmètre de captage :

#### UTILISATION

A l'origine : chalet d'alpage  
Actuelle :

#### EQUIPEMENT

Eau :

Conduite : non  
Source : oui  
Electricité : non  
Sanitaire : non  
Assainissement : non

#### DESCRIPTION GENERALE

Aspect général : semblable à l'origine  
Etat général : moyen  
Façades : pierre et bois  
Toiture : tôle (moyen)  
Sens du faîtage principal : perpendiculaire aux courbes de niveau  
Ouvertures :  
- portes : 1  
- fenêtres : 1

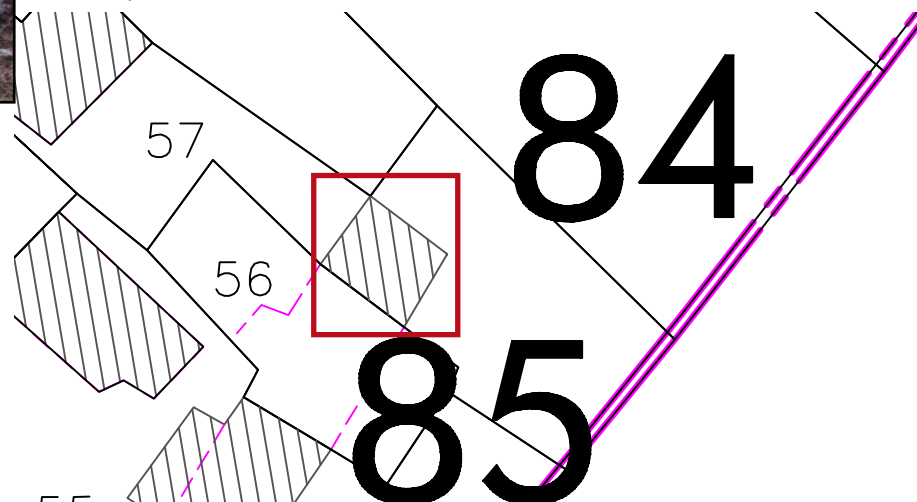

85- Chalet d'Olle – n°B55 - alt. 1990 m - Propriétaire :  
Commune de Saint Sorlin d'Arves – octobre 2010



#### SITUATION

Type d'habitat : groupé  
Voie d'accès : chemin carrossable à proximité  
Stationnement : non  
Milieu environnant : pré alpage  
Nombre de bâtiments : 9  
Dépendance : non  
Risques naturels : non  
- accès :  
- habitation :  
Périmètre de captage :

#### UTILISATION

A l'origine : chalet d'alpage  
Actuelle : abandonnée

#### EQUIPEMENT

Eau :

Conduite : non  
Source : oui  
Electricité : non  
Sanitaire : non  
Assainissement : non

#### DESCRIPTION GENERALE

Aspect général : non semblable à l'origine  
Etat général : ruine  
Façades :  
Toiture :  
Sens du faîtage principal :  
Ouvertures :  
- portes :  
- fenêtres :

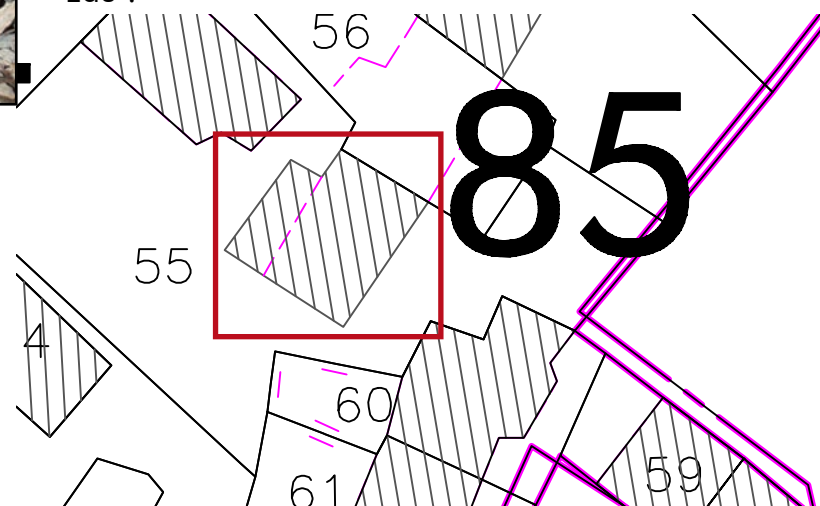

86- Chalet d'Olle – n°B60-61 - alt. 1990 m - Propriétaire :  
Commune de Saint Sorlin d'Arves – octobre 2010



#### SITUATION

Type d'habitat : groupé  
Voie d'accès : chemin carrossable à proximité  
Stationnement : non  
Milieu environnant : pré alpage  
Nombre de bâtiments : 9  
Dépendance : non  
Risques naturels : non  
- accès :  
- habitation :  
Périmètre de captage :

#### UTILISATION

A l'origine : chalet d'alpage  
Actuelle : abandonnée

#### EQUIPEMENT

Eau :

Conduite : non  
Source : oui  
Electricité : non  
Sanitaire : non  
Assainissement : non

#### DESCRIPTION GENERALE

Aspect général : non semblable à l'origine  
Etat général : ruine  
Façades :  
Toiture :  
Sens du faitage principal :  
Ouvertures :  
- portes :  
- fenêtres :

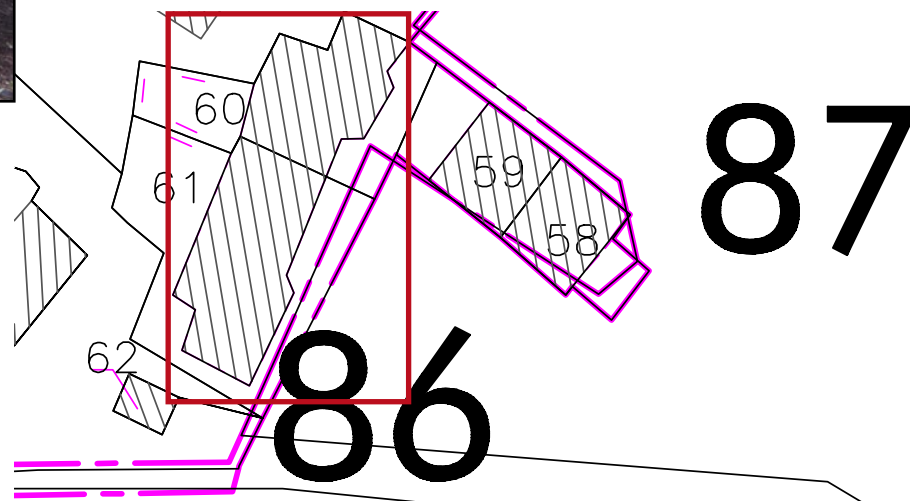

87- Chalet d'Olle – n°B58-59 - alt. 1990 m - Propriétaire :  
Commune de Saint Sorlin d'Arves – octobre 2010



#### SITUATION

Type d'habitat : groupé  
Voie d'accès : chemin carrossable à proximité  
Stationnement : non  
Milieu environnant : pré alpage  
Nombre de bâtiments : 9  
Dépendance : non  
Risques naturels : non  
- accès :  
- habitation :  
Périmètre de captage :

#### UTILISATION

A l'origine : chalet d'alpage  
Actuelle : abandonnée

#### EQUIPEMENT

Eau :

Conduite : non  
Source : oui  
Electricité : non  
Sanitaire : non  
Assainissement : non

#### DESCRIPTION GENERALE

Aspect général : non semblable à l'origine  
Etat général : ruine  
Façades :  
Toiture :  
Sens du faitage principal :  
Ouvertures :  
- portes :  
- fenêtres :

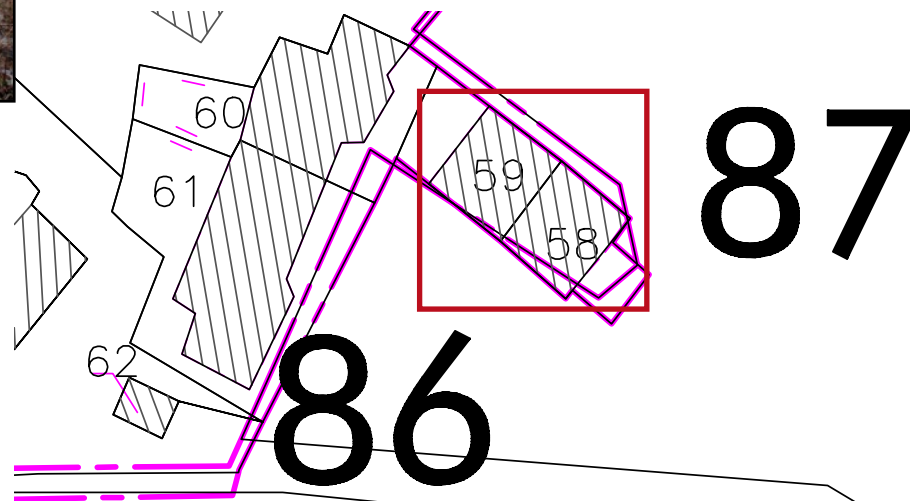

88- Chalet du Truchet – n°A1267 - alt. 2110 m - Propriétaire :  
Commune de Saint Sorlin d'Arves – octobre 2010



#### SITUATION

Type d'habitat : groupé  
Voie d'accès : sentier  
Stationnement : non  
Milieu environnant : pré alpage  
Nombre de bâtiments : 4  
Dépendance : non  
Risques naturels : non  
- accès :  
- habitation :  
Périmètre de captage :

Source : oui  
Electricité : non  
Sanitaire : non  
Assainissement : non

#### DESCRIPTION GENERALE

Aspect général : non semblable  
à l'origine  
Etat général : ruine  
Façades :  
Toiture :  
Sens du faîtage principal :  
Ouvertures :  
- portes :  
- fenêtres :

#### UTILISATION

A l'origine : chalet d'alpage  
Actuelle : abandonnée

#### EQUIPEMENT

Eau :  
Conduite : non

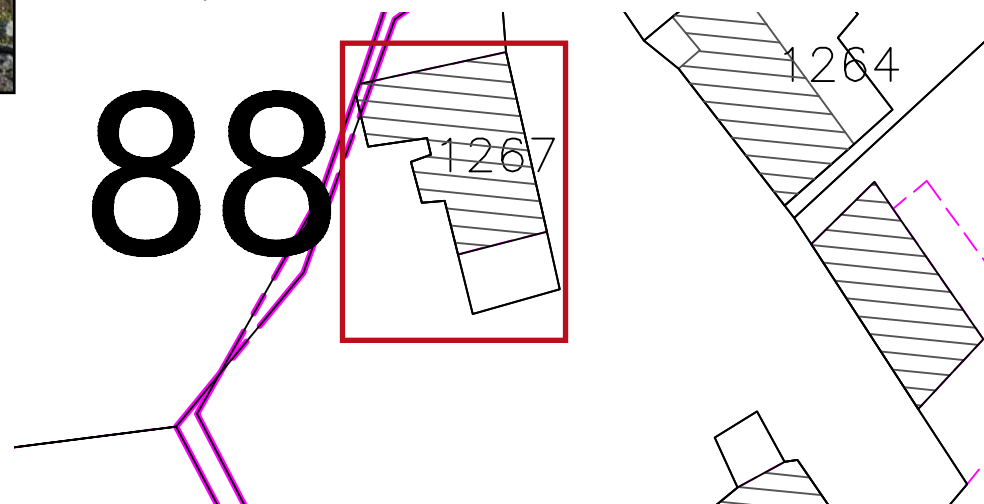

89- Chalet du Truchet – n°A1264 - alt. 2110 m - Propriétaire :  
Commune de Saint Sorlin d'Arves – octobre 2010



#### SITUATION

Type d'habitat : groupé  
Voie d'accès : sentier  
Stationnement : non  
Milieu environnant : pré alpage  
Nombre de bâtiments : 4  
Dépendance : non  
Risques naturels : non  
- accès :  
- habitation :  
Périmètre de captage :

#### UTILISATION

A l'origine : chalet d'alpage  
Actuelle : abandonnée

#### EQUIPEMENT

Eau :  
Conduite : non

Source : oui  
Electricité : non  
Sanitaire : non  
Assainissement : non

#### DESCRIPTION GENERALE

Aspect général : non semblable à l'origine  
Etat général : mauvais  
Façades : pierre  
Toiture : tôle (mauvais)  
Sens du faitage principal : perpendiculaire aux courbes de niveau  
Ouvertures :  
- portes :  
- fenêtres :

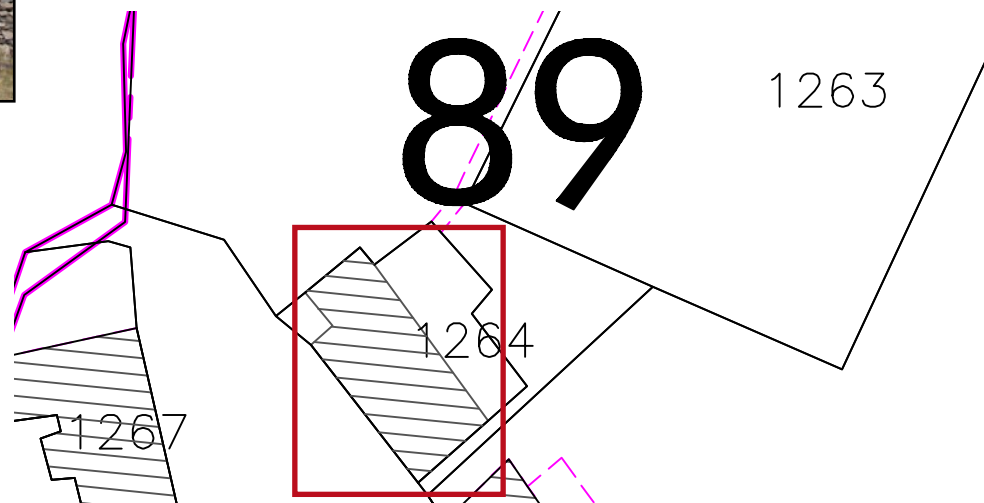

90- Chalet du Truchet – n°A1260 - alt. 2100 m - Propriétaire :  
Commune de Saint Sorlin d'Arves – octobre 2010



#### SITUATION

Type d'habitat : groupé  
Voie d'accès : sentier  
Stationnement : non  
Milieu environnant : pré alpage  
Nombre de bâtiments : 4  
Dépendance : non  
Risques naturels : non  
- accès :  
- habitation :  
Périmètre de captage :

#### UTILISATION

A l'origine : chalet d'alpage  
Actuelle : abandonnée

#### EQUIPEMENT

Eau :  
Conduite : non  
Source : oui  
Electricité : non  
Sanitaire : non  
Assainissement : non

#### DESCRIPTION GENERALE

Aspect général : non semblable  
à l'origine  
Etat général : ruine  
Façades :  
Toiture :  
Sens du faîtage principal :  
Ouvertures :  
- portes :  
- fenêtres :

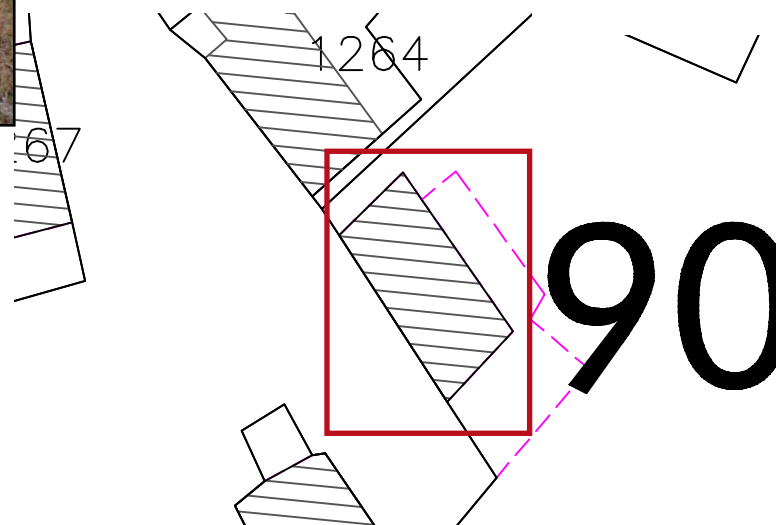

91- Chalet du Truchet – n°A1263 - alt. 2100 m - Propriétaire :  
Commune de Saint Sorlin d'Arves – octobre 2010



#### SITUATION

Type d'habitat : groupé  
Voie d'accès : sentier  
Stationnement : non  
Milieu environnant : pré alpage  
Nombre de bâtiments : 4  
Dépendance : non  
Risques naturels : non  
- accès :  
- habitation :  
Périmètre de captage :

#### UTILISATION

A l'origine : chalet d'alpage  
Actuelle : abandonnée

#### EQUIPEMENT

Eau :  
Conduite : non

Source : oui  
Electricité : non  
Sanitaire : non  
Assainissement : non

#### DESCRIPTION GENERALE

Aspect général : non semblable  
à l'origine  
Etat général : ruine  
Façades :  
Toiture :  
Sens du faîtage principal :  
Ouvertures :  
- portes :  
- fenêtres :

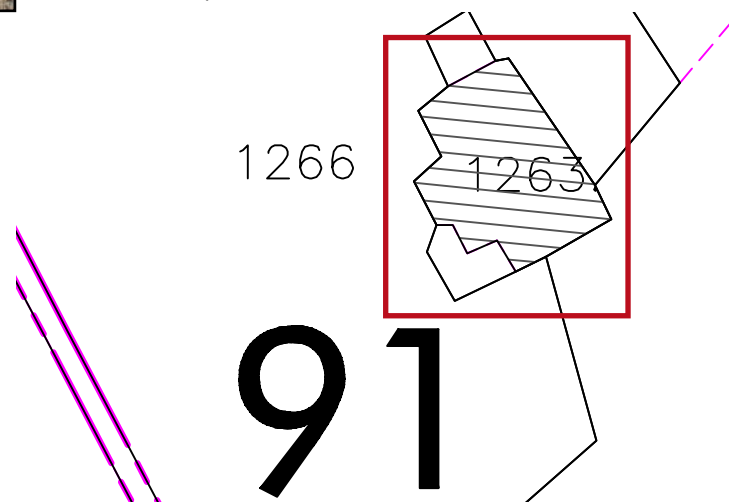

92- Chalet de la Chadole – n°A1259 - alt. 2080 m - Propriétaire :  
Commune de Saint Sorlin d'Arves – octobre 2010



#### SITUATION

Type d'habitat : seul  
Voie d'accès : sentier  
Stationnement : non  
Milieu environnant : pré alpage  
Nombre de bâtiments : 1  
Dépendance : non  
Risques naturels : non  
- accès :  
- habitation :  
Périmètre de captage :

#### UTILISATION

A l'origine : chalet d'alpage  
Actuelle : abandonnée

#### EQUIPEMENT

Eau :  
Conduite : non

Source : oui  
Electricité : non  
Sanitaire : non  
Assainissement : non

#### DESCRIPTION GENERALE

Aspect général : non semblable  
à l'origine  
Etat général : ruine  
Façades :  
Toiture :  
Sens du faîtage principal :  
Ouvertures :  
- portes :  
- fenêtres :

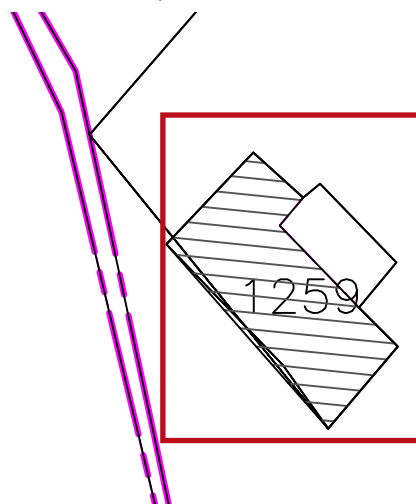

# 92

93- Chalet de la Chadole – n°A1255 - alt. 2030m - Propriétaire :  
Commune de Saint Sorlin d'Arves – octobre 2010



#### SITUATION

Type d'habitat : groupé  
Voie d'accès : RD à proximité  
Stationnement : non  
Milieu environnant : pré alpage  
Nombre de bâtiments : 3  
Dépendance : non  
Risques naturels : non  
- accès :  
- habitation :  
Périmètre de captage :

#### UTILISATION

A l'origine : chalet d'alpage  
Actuelle : abandonnée

#### EQUIPEMENT

Eau :  
Conduite : non

Source : oui  
Electricité : non  
Sanitaire : non  
Assainissement : non

#### DESCRIPTION GENERALE

Aspect général : non semblable  
à l'origine  
Etat général : ruine  
Façades :  
Toiture :  
Sens du faîtage principal :  
Ouvertures :  
- portes :  
- fenêtres :

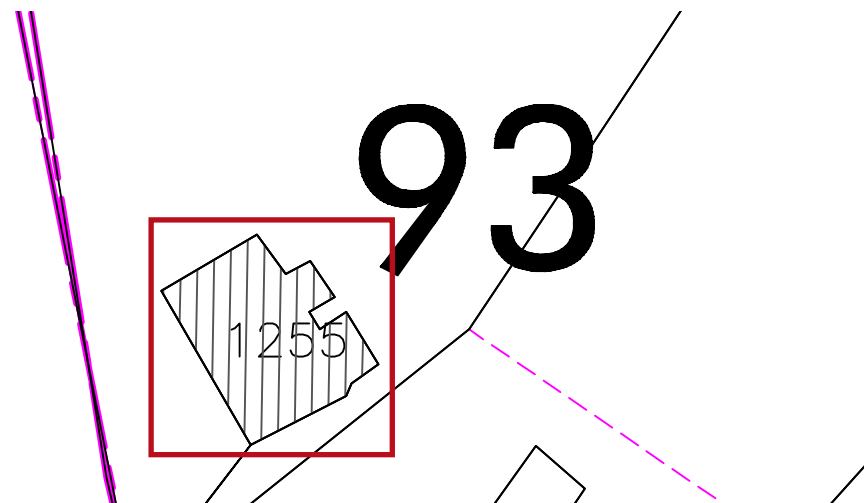

94- Chalet de la Chadole – n°A1254 - alt. 2020m - Propriétaire :  
Commune de Saint Sorlin d'Arves – octobre 2010



#### SITUATION

Type d'habitat : groupé  
Voie d'accès : RD à proximité  
Stationnement : non  
Milieu environnant : pré alpage  
Nombre de bâtiments : 3  
Dépendance : non  
Risques naturels : non  
- accès :  
- habitation :  
Périmètre de captage :

Source : oui  
Electricité : non  
Sanitaire : non  
Assainissement : non

#### DESCRIPTION GENERALE

Aspect général : non semblable à l'origine  
Etat général : ruine  
Façades :  
Toiture :  
Sens du faîtage principal :  
Ouvertures :  
- portes :  
- fenêtres :

#### UTILISATION

A l'origine : chalet d'alpage  
Actuelle : abandonnée

#### EQUIPEMENT

Eau :  
Conduite : non

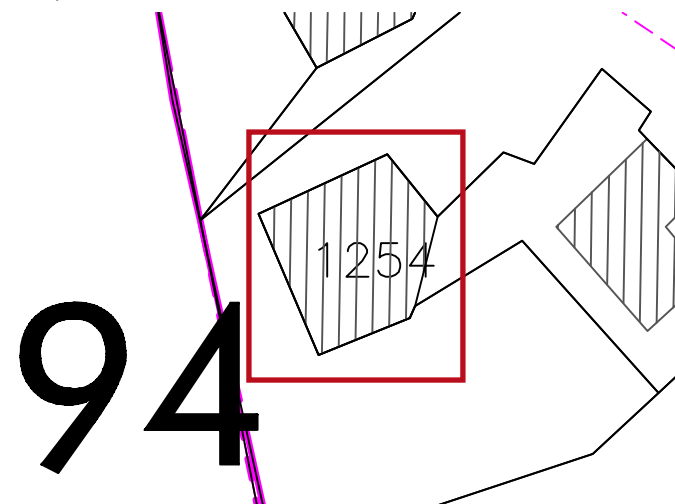

95- Chalet de la Chadole – n°A1251- alt. 2020m - Propriétaire :  
Commune de Saint Sorlin d'Arves – octobre 2010



#### SITUATION

Type d'habitat : groupé  
Voie d'accès : RD à proximité  
Stationnement : non  
Milieu environnant : pré alpage  
Nombre de bâtiments : 3  
Dépendance : non  
Risques naturels : non  
- accès :  
- habitation :  
Périmètre de captage :

#### UTILISATION

A l'origine : chalet d'alpage  
Actuelle :

#### EQUIPEMENT

Eau :  
Conduite : non

Source : oui  
Electricité : non  
Sanitaire : non  
Assainissement : non

#### DESCRIPTION GENERALE

Aspect général : reconstruction  
d'après guerre  
Etat général : bon  
Façades : pierre  
Toiture : tôle (bon)  
Sens du faîtage principal :  
perpendiculaire aux courbes de  
niveau  
Ouvertures :  
- portes : 4  
- fenêtres : 4

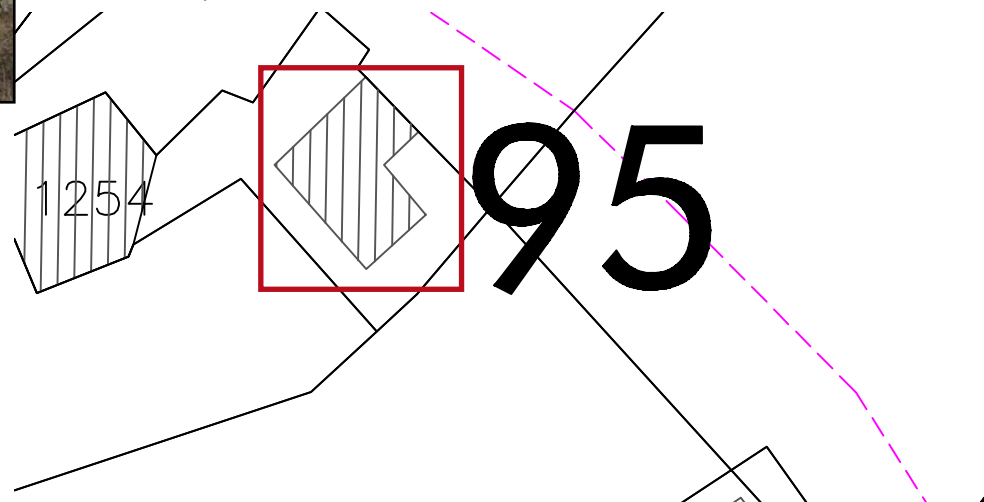

96- Chalet de la Chadole – n°A1253 - alt. 2010m - Propriétaire :  
Commune de Saint Sorlin d'Arves – octobre 2010



#### SITUATION

Type d'habitat : seul  
Voie d'accès : RD à proximité  
Stationnement : non  
Milieu environnant : pré alpage  
Nombre de bâtiments : 1  
Dépendance : non  
Risques naturels : non  
- accès :  
- habitation :  
Périmètre de captage :

#### UTILISATION

A l'origine : chalet d'alpage  
Actuelle :

#### EQUIPEMENT

Eau :  
Conduite : non

Source : oui  
Electricité : non  
Sanitaire : non  
Assainissement : non

#### DESCRIPTION GENERALE

Aspect général : reconstruction  
d'après guerre  
Etat général : bon  
Façades : pierre et bois  
Toiture : tôle (bon)  
Sens du faîtage principal :  
perpendiculaire aux courbes de  
niveau  
Ouvertures :  
- portes : 4  
- fenêtres : 14

1252

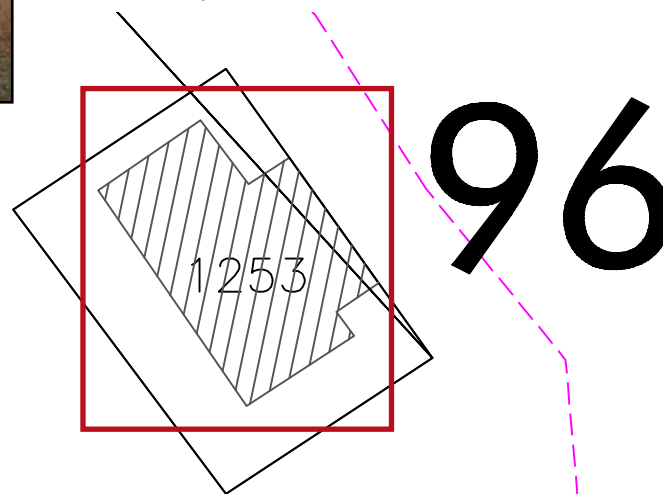

97- Chalet de la Chadole – n°A1252 - alt. 2005m - Propriétaire :  
Commune de Saint Sorlin d'Arves – octobre 2010



#### SITUATION

Type d'habitat : seul  
Voie d'accès : RD à proximité  
Stationnement : non  
Milieu environnant : pré alpage  
Nombre de bâtiments : 1  
Dépendance : non  
Risques naturels : non  
- accès :  
- habitation :  
Périmètre de captage :

#### UTILISATION

A l'origine : chalet d'alpage  
Actuelle : abandonnée

#### EQUIPEMENT

Eau :  
Conduite : non

Source : oui  
Electricité : non  
Sanitaire : non  
Assainissement : non

#### DESCRIPTION GENERALE

Aspect général : non semblable  
à l'origine  
Etat général : ruine  
Façades :  
Toiture :  
Sens du faîtage principal :  
Ouvertures :  
- portes :  
- fenêtres :

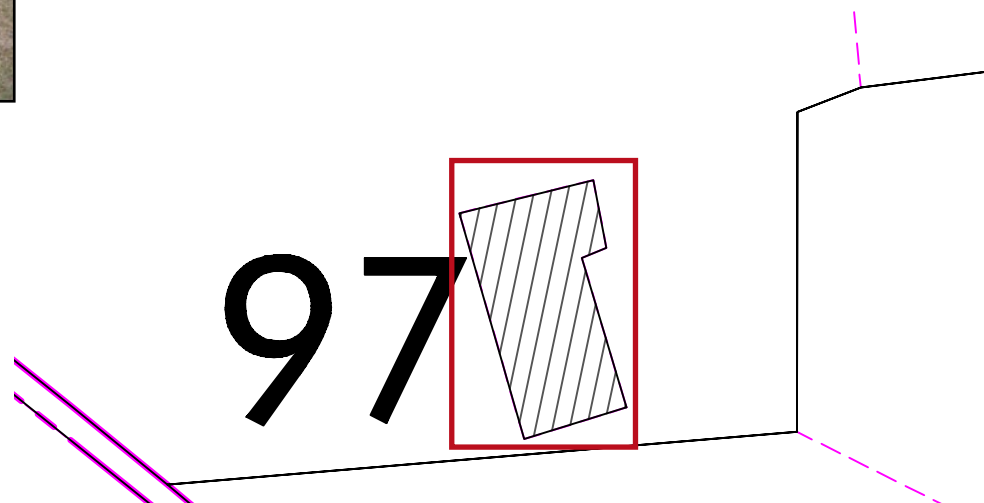

98- Chalet de la Chadole- n°A1240 - alt. 2000m - Propriétaire :  
Commune de Saint Sorlin d'Arves – octobre 2010



#### SITUATION

Type d'habitat : seul  
Voie d'accès : RD à proximité  
Stationnement : non  
Milieu environnant : pré alpage  
Nombre de bâtiments : 1  
Dépendance : non  
Risques naturels : non  
- accès :  
- habitation :  
Périmètre de captage :

#### UTILISATION

A l'origine : chalet d'alpage  
Actuelle : abandonnée

#### EQUIPEMENT

Eau :  
Conduite : non

Source : oui  
Electricité : non  
Sanitaire : non  
Assainissement : non

#### DESCRIPTION GENERALE

Aspect général : non semblable  
à l'origine  
Etat général : ruine  
Façades :  
Toiture :  
Sens du faîtage principal :  
Ouvertures :  
- portes :  
- fenêtres :

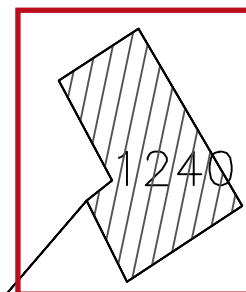

98

99- Chalet de la Chadole – n°A1238 - alt. 1990m - Propriétaire :  
Commune de Saint Sorlin d'Arves – octobre 2010



#### SITUATION

Type d'habitat : seul  
Voie d'accès : RD à proximité  
Stationnement : non  
Milieu environnant : pré alpage  
Nombre de bâtiments : 1  
Dépendance : non  
Risques naturels : non  
- accès :  
- habitation :  
Périmètre de captage :

#### UTILISATION

A l'origine : chalet d'alpage  
Actuelle : abandonnée

#### EQUIPEMENT

Eau :  
Conduite : non

Source : oui  
Electricité : non  
Sanitaire : non  
Assainissement : non

#### DESCRIPTION GENERALE

Aspect général : non semblable  
à l'origine  
Etat général : ruine  
Façades :  
Toiture :  
Sens du faîtage principal :  
Ouvertures :  
- portes :  
- fenêtres :

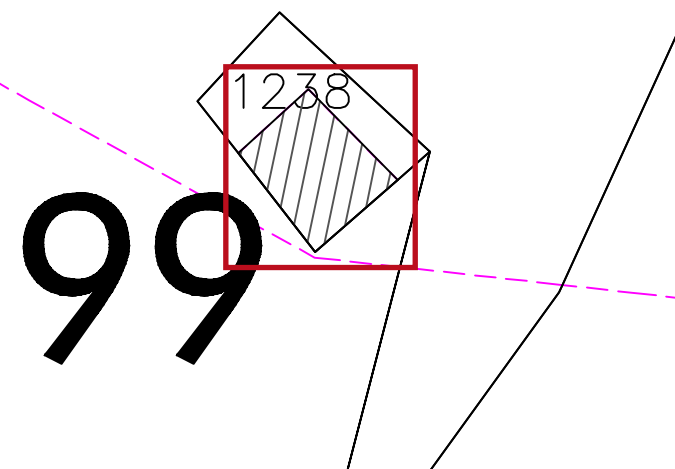

100- Chalet du Cufférent – n°A848 - alt. 1670m - Propriétaire :  
Commune de Saint Sorlin d'Arves – octobre 2010



#### SITUATION

Type d'habitat : seul  
Voie d'accès : RD à proximité  
Stationnement : non  
Milieu environnant : pré alpage  
Nombre de bâtiments : 1  
Dépendance : non  
Risques naturels : non  
- accès :  
- habitation :  
Périmètre de captage :

Source : oui  
Electricité : non  
Sanitaire : non  
Assainissement : non

#### DESCRIPTION GENERALE

Aspect général : non semblable à l'origine  
Etat général : ruine  
Façades :  
Toiture :  
Sens du faîtage principal :  
Ouvertures :  
- portes :  
- fenêtres :

#### UTILISATION

A l'origine : chalet d'alpage  
Actuelle : abandonnée

#### EQUIPEMENT

Eau :  
Conduite : non

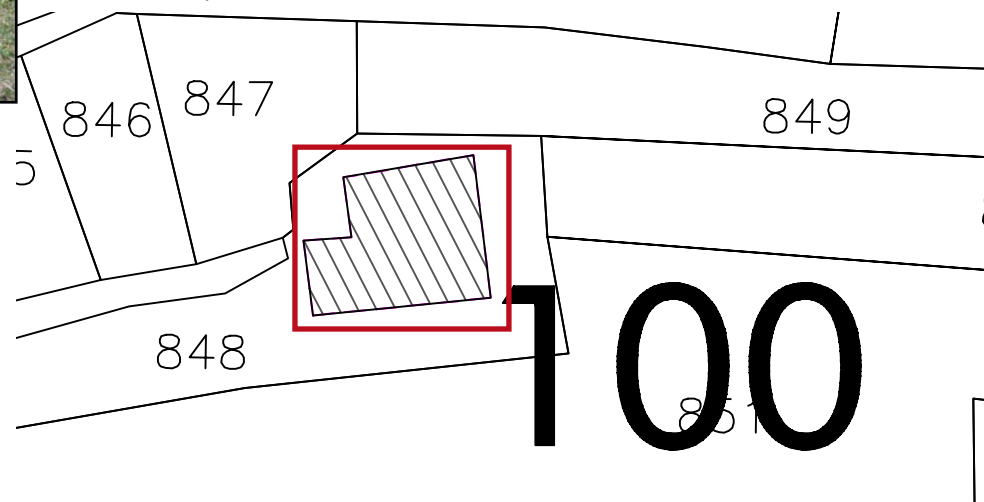

101- Chalet du Cufférent- n°A898 - alt. 1770m - Propriétaire :  
Commune de Saint Sorlin d'Arves – octobre 2010



#### SITUATION

Type d'habitat : seul  
Voie d'accès : sentier  
Stationnement : non  
Milieu environnant : pré alpage  
Nombre de bâtiments : 1  
Dépendance : non  
Risques naturels : non  
- accès :  
- habitation :  
Périmètre de captage :

#### UTILISATION

A l'origine : chalet d'alpage  
Actuelle :

#### EQUIPEMENT

Eau :  
Conduite : non

Source : oui  
Electricité : non  
Sanitaire : non  
Assainissement : non

#### DESCRIPTION GENERALE

Aspect général : semblable à l'origine  
Etat général : bon  
Façades : pierre et bois  
Toiture : tôle (moyen)  
Sens du faîtage principal : perpendiculaire aux courbes de niveau  
Ouvertures :  
- portes : 2  
- fenêtres : 3

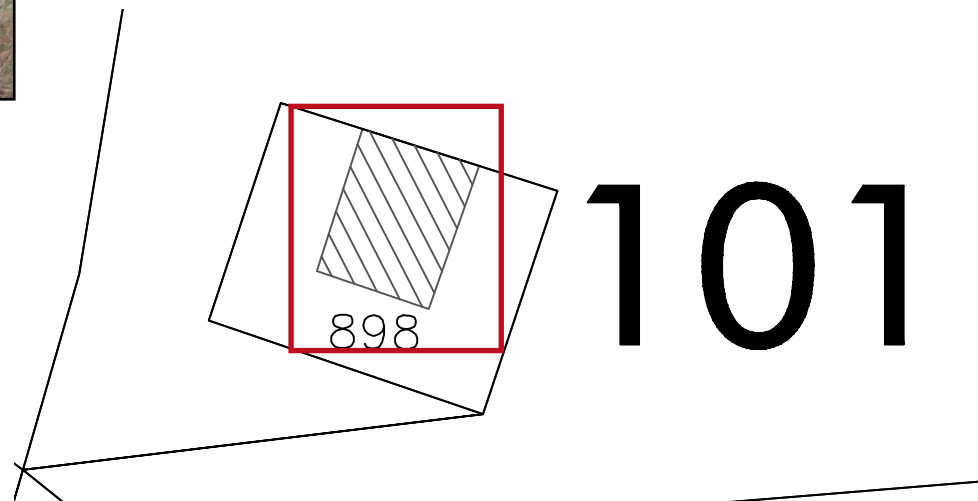

102- Chalet des Chansures – n°B340 - alt. 1600m - Propriétaire :  
Commune de Saint Sorlin d'Arves – octobre 2010



#### SITUATION

Type d'habitat : groupé  
Voie d'accès : chemin carrossable  
Stationnement : non  
Milieu environnant : pré fauché  
Nombre de bâtiments : 2  
Dépendance : non  
Risques naturels : non  
- accès :  
- habitation :  
Périmètre de captage :

#### UTILISATION

A l'origine : chalet d'alpage  
Actuelle :

#### EQUIPEMENT

Eau :

Conduite : non

Source : oui

Electricité : non

Sanitaire : non

Assainissement : non

#### DESCRIPTION GENERALE

Aspect général : en rénovation ?

Etat général : bon

Façades : pierre, bois et moellon

Toiture : tôle (bon)

Sens du faîtage principal :  
perpendiculaire aux courbes de  
niveau

Ouvertures :

- portes : 2

- fenêtres : 2

# 102

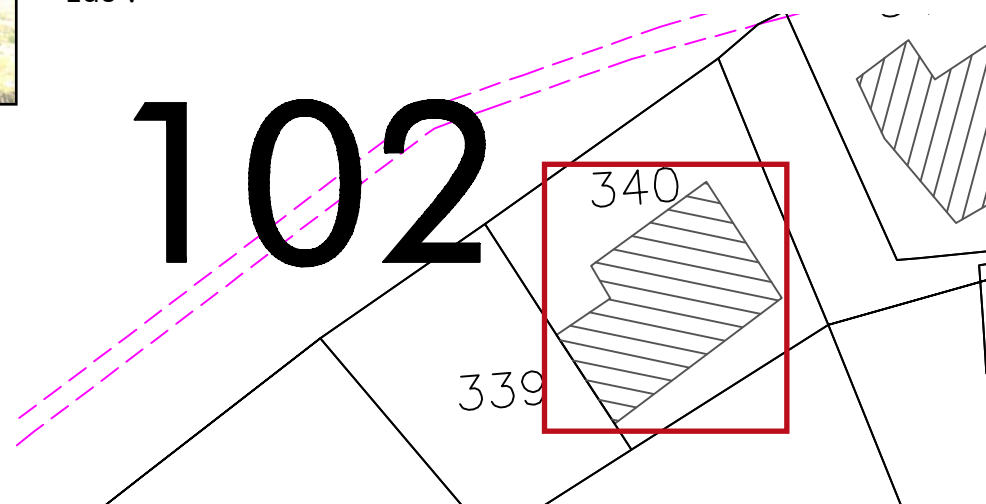

103- Chalet des Chansures – n°B348 - alt. 1590m - Propriétaire :  
Commune de Saint Sorlin d'Arves – octobre 2010

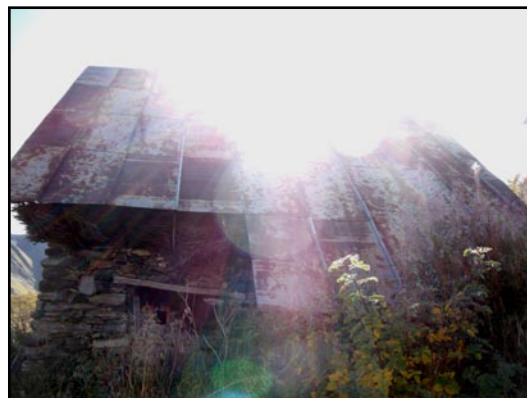

#### SITUATION

Type d'habitat : groupé  
Voie d'accès : chemin carrossable  
Stationnement : non  
Milieu environnant : pré fauché  
Nombre de bâtiments : 2  
Dépendance : non  
Risques naturels : non  
- accès :  
- habitation :  
Périmètre de captage :

#### UTILISATION

A l'origine : chalet d'alpage  
Actuelle :

#### EQUIPEMENT

Eau :

Conduite : non  
Source : oui  
Electricité : non  
Sanitaire : non  
Assainissement : non

#### DESCRIPTION GENERALE

Aspect général : semblable à l'origine  
Etat général : bon  
Façades : pierre et bois  
Toiture : tôle (bon)  
Sens du faîtage principal : perpendiculaire aux courbes de niveau  
Ouvertures :  
- portes : 1  
- fenêtres : 1

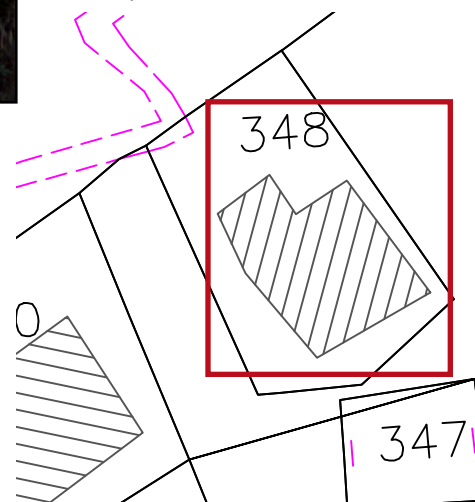

349

# 103

104- Chalet du Torret – n°A1120 - alt. 2160m - Propriétaire :  
Commune de Saint Sorlin d'Arves – octobre 2010



#### SITUATION

Type d'habitat : seul  
Voie d'accès : chemin carrossable  
Stationnement : oui  
Milieu environnant : pré alpage  
Nombre de bâtiments : 1  
Dépendance : non  
Risques naturels : non  
- accès :  
- habitation :  
Périmètre de captage :

#### UTILISATION

A l'origine : chalet d'alpage  
Actuelle : rénové

#### EQUIPEMENT

Eau : oui

Conduite : privé

Source : oui

Electricité : non

Sanitaire : non

Assainissement : non

#### DESCRIPTION GENERALE

Aspect général : semblable à l'origine

Etat général : bon

Façades : pierre et bois (à venir)

Toiture : tôle (bon)

Sens du faitage principal : perpendiculaire aux courbes de niveau

Ouvertures :

- portes : 2

- fenêtres : 6

104

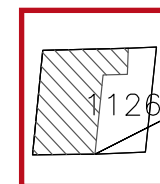

1127

105- Chalet du Torret – n°A1130 - alt. 2050m - Propriétaire :  
Commune de Saint Sorlin d'Arves – octobre 2010



#### SITUATION

Type d'habitat : groupé  
Voie d'accès : sentier  
Stationnement : non  
Milieu environnant : pré alpage  
Nombre de bâtiments : 3  
Dépendance : non  
Risques naturels : non  
- accès :  
- habitation :  
Périmètre de captage :

#### UTILISATION

A l'origine : chalet d'alpage  
Actuelle :

#### EQUIPEMENT

Eau :  
Conduite : non

Source : oui  
Electricité : non  
Sanitaire : non  
Assainissement : non

#### DESCRIPTION GENERALE

Aspect général : non semblable à l'origine  
Etat général : mauvais  
Façades : pierre, bois et tôle  
Toiture : tôle (mauvais)  
Sens du faîtage principal : perpendiculaire aux courbes de niveau  
Ouvertures :  
- portes :  
- fenêtres :

# 105

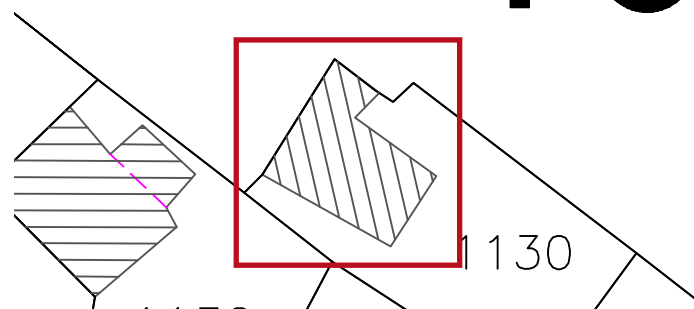

106- Chalet du Torret – n°A1132 - alt. 2050m - Propriétaire :  
Commune de Saint Sorlin d'Arves – octobre 2010



#### SITUATION

Type d'habitat : groupé  
Voie d'accès : sentier  
Stationnement : non  
Milieu environnant : pré alpage  
Nombre de bâtiments : 3  
Dépendance : non  
Risques naturels : non  
- accès :  
- habitation :  
Périmètre de captage :

Source : oui  
Electricité : non  
Sanitaire : non  
Assainissement : non

#### DESCRIPTION GENERALE

Aspect général : non semblable à l'origine  
Etat général : ruine  
Façades :  
Toiture :  
Sens du faîtage principal :  
Ouvertures :  
- portes :  
- fenêtres :

#### UTILISATION

A l'origine : chalet d'alpage  
Actuelle : abandonnée

#### EQUIPEMENT

Eau :  
Conduite : non

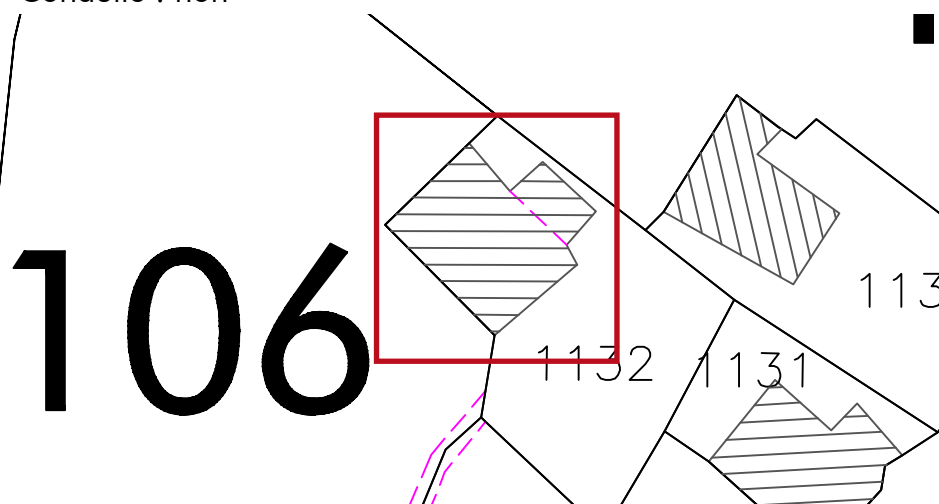

107- Chalet du Torret – n°A1131 - alt. 2050m - Propriétaire :  
Commune de Saint Sorlin d'Arves – octobre 2010



#### SITUATION

Type d'habitat : groupé  
Voie d'accès : sentier  
Stationnement : non  
Milieu environnant : pré alpage  
Nombre de bâtiments : 3  
Dépendance : non  
Risques naturels : non  
- accès :  
- habitation :  
Périmètre de captage :

#### UTILISATION

A l'origine : chalet d'alpage  
Actuelle : abandonnée

#### EQUIPEMENT

Eau :  
Conduite : non

Source : oui  
Electricité : non  
Sanitaire : non  
Assainissement : non

#### DESCRIPTION GENERALE

Aspect général : non semblable à l'origine  
Etat général : ruine  
Façades :  
Toiture :  
Sens du faîtage principal :  
Ouvertures :  
- portes :  
- fenêtres :

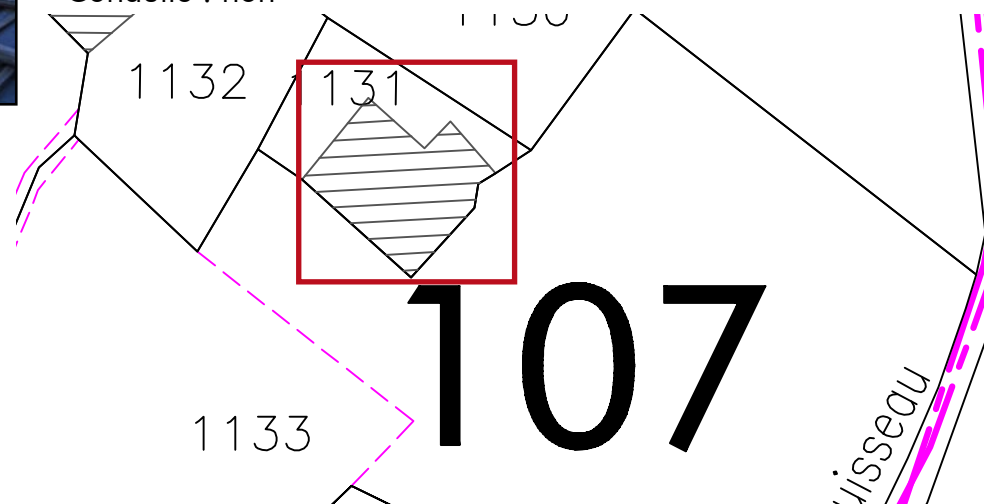

108- Chalet des Sanières – n°A1137 - alt. 2000m - Propriétaire :  
Commune de Saint Sorlin d'Arves – octobre 2010



#### SITUATION

Type d'habitat : seul  
Voie d'accès : sentier  
Stationnement : non  
Milieu environnant : pré alpage  
Nombre de bâtiments : 1  
Dépendance : oui  
Risques naturels : non  
- accès :  
- habitation :  
Périmètre de captage :

#### UTILISATION

A l'origine : chalet d'alpage  
Actuelle :

#### EQUIPEMENT

Eau :  
Conduite : non

Source : oui  
Electricité : non  
Sanitaire : non  
Assainissement : non

#### DESCRIPTION GENERALE

Aspect général : semblable à l'origine  
Etat général : bon  
Façades : pierre, bois et tôle  
Toiture : tôle (bon)  
Sens du faitage principal : perpendiculaire aux courbes de niveau  
Ouvertures :  
- portes : 2  
- fenêtres : 2

# 108

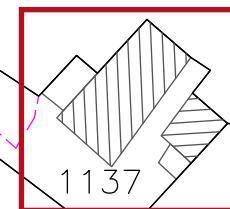

109- Chalet des Sanières – n°A1037- alt. 1985m - Propriétaire :  
Commune de Saint Sorlin d'Arves – octobre 2010



#### SITUATION

Type d'habitat : seul  
Voie d'accès : sentier  
Stationnement : non  
Milieu environnant : pré alpage  
Nombre de bâtiments : 1  
Dépendance : non  
Risques naturels : non  
- accès :  
- habitation :  
Périmètre de captage :

Source : oui  
Electricité : non  
Sanitaire : non  
Assainissement : non

#### DESCRIPTION GENERALE

Aspect général : non semblable à l'origine  
Etat général : ruine  
Façades :  
Toiture :  
Sens du faîtage principal :  
Ouvertures :  
- portes :  
- fenêtres :

#### UTILISATION

A l'origine : chalet d'alpage  
Actuelle : abandonnée

#### EQUIPEMENT

Eau :  
Conduite : non

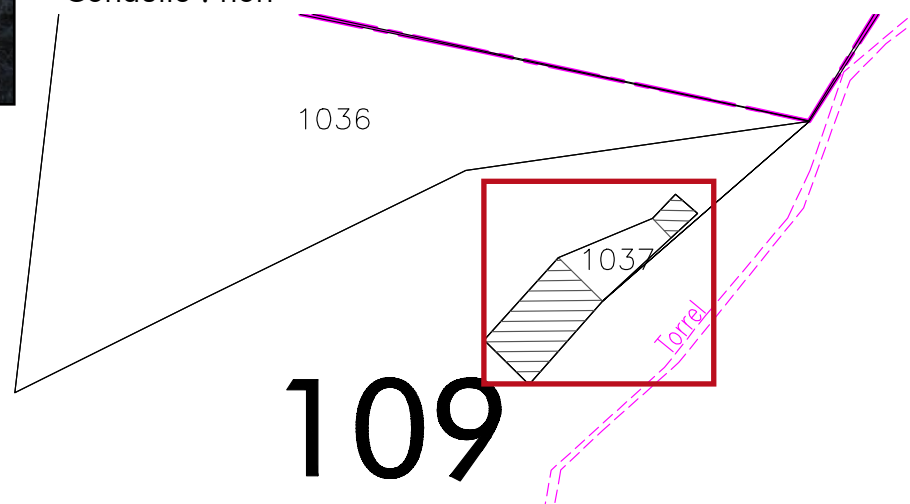

110- Chalet des Cotelles – n°A1040 - alt. 1920m - Propriétaire :  
Commune de Saint Sorlin d'Arves – octobre 2010

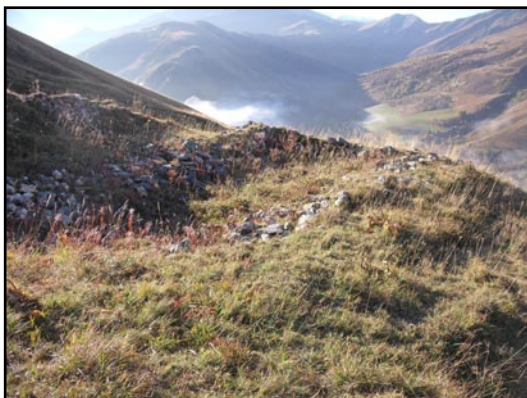

#### SITUATION

Type d'habitat : seul  
Voie d'accès : sentier  
Stationnement : non  
Milieu environnant : pré alpage  
Nombre de bâtiments : 1  
Dépendance : non  
Risques naturels : non  
- accès :  
- habitation :  
Périmètre de captage :

#### UTILISATION

A l'origine : chalet d'alpage  
Actuelle : abandonnée

#### EQUIPEMENT

Eau :  
Conduite : non

Source : oui  
Electricité : non  
Sanitaire : non  
Assainissement : non

#### DESCRIPTION GENERALE

Aspect général : non semblable  
à l'origine  
Etat général : ruine  
Façades :  
Toiture :  
Sens du faîtage principal :  
Ouvertures :  
- portes :  
- fenêtres :

110

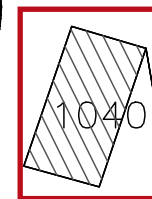

111- Chalet des Cotelles – n°A1047 - alt. 1910m - Propriétaire :  
Commune de Saint Sorlin d'Arves – octobre 2010



#### SITUATION

Type d'habitat : groupé  
Voie d'accès : sentier  
Stationnement : non  
Milieu environnant : pré alpage  
Nombre de bâtiments : 2  
Dépendance : non  
Risques naturels : non  
- accès :  
- habitation :  
Périmètre de captage :

#### UTILISATION

A l'origine : chalet d'alpage  
Actuelle : chalet d'alpage en rénovation

#### EQUIPEMENT

Eau :

Conduite : non  
Source : oui  
Electricité : non  
Sanitaire : non  
Assainissement : non

#### DESCRIPTION GENERALE

Aspect général : semblable à l'origine  
Etat général : bon  
Façades : pierre et bois  
Toiture : tôle (moyen)  
Sens du faîtage principal : perpendiculaire aux courbes de niveau  
Ouvertures :  
- portes : 2  
- fenêtres : 2

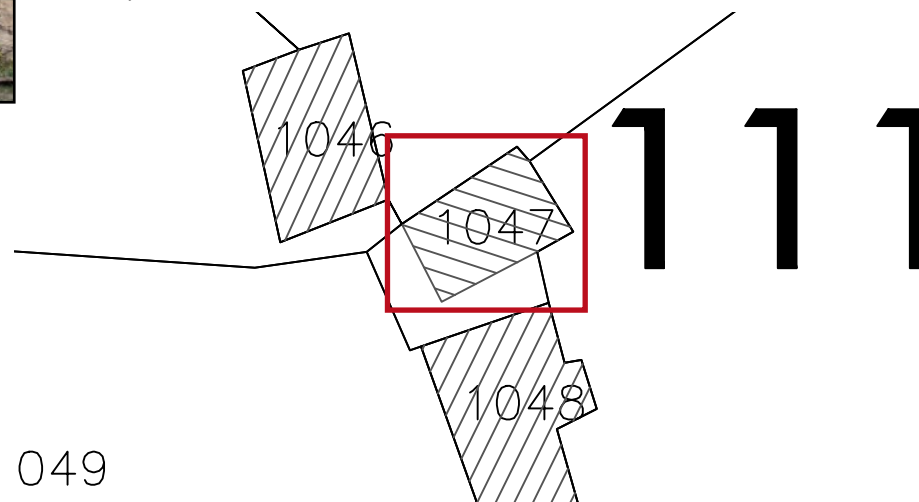

112- Chalet des Cotelles – n°A1048 - alt. 1005m - Propriétaire :  
Commune de Saint Sorlin d'Arves – octobre 2010



#### SITUATION

Type d'habitat : groupé  
Voie d'accès : sentier  
Stationnement : non  
Milieu environnant : pré alpage  
Nombre de bâtiments : 2  
Dépendance : non  
Risques naturels : non  
- accès :  
- habitation :  
Périmètre de captage :

#### UTILISATION

A l'origine : chalet d'alpage  
Actuelle :

#### EQUIPEMENT

Eau :  
Conduite : non

Source : oui  
Electricité : non  
Sanitaire : non  
Assainissement : non

#### DESCRIPTION GENERALE

Aspect général : semblable à l'origine  
Etat général : bon  
Façades : pierre et bois  
Toiture : tôle (moyen)  
Sens du faîtage principal : perpendiculaire aux courbes de niveau  
Ouvertures :  
- portes : 2  
- fenêtres : 6

1049

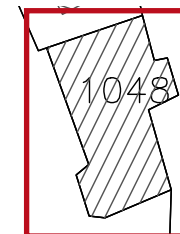

112

1050

1053

113- Chalet des Sanières – n°A1058 - alt. 1870m - Propriétaire :  
Commune de Saint Sorlin d'Arves – octobre 2010



#### SITUATION

Type d'habitat : groupé  
Voie d'accès : sentier  
Stationnement : non  
Milieu environnant : pré alpage  
Nombre de bâtiments : 5  
Dépendance : oui  
Risques naturels : non  
- accès :  
- habitation :  
Périmètre de captage :

#### UTILISATION

A l'origine : chalet d'alpage  
Actuelle :

#### EQUIPEMENT

Eau :  
Conduite : non

Source : oui  
Electricité : non  
Sanitaire : non  
Assainissement : non

#### DESCRIPTION GENERALE

Aspect général : semblable à l'origine  
Etat général : bon  
Façades : pierre, bois et tôle  
Toiture : tôle (moyen)  
Sens du faîtage principal : perpendiculaire aux courbes de niveau  
Ouvertures :  
- portes : 1  
- fenêtres : 1

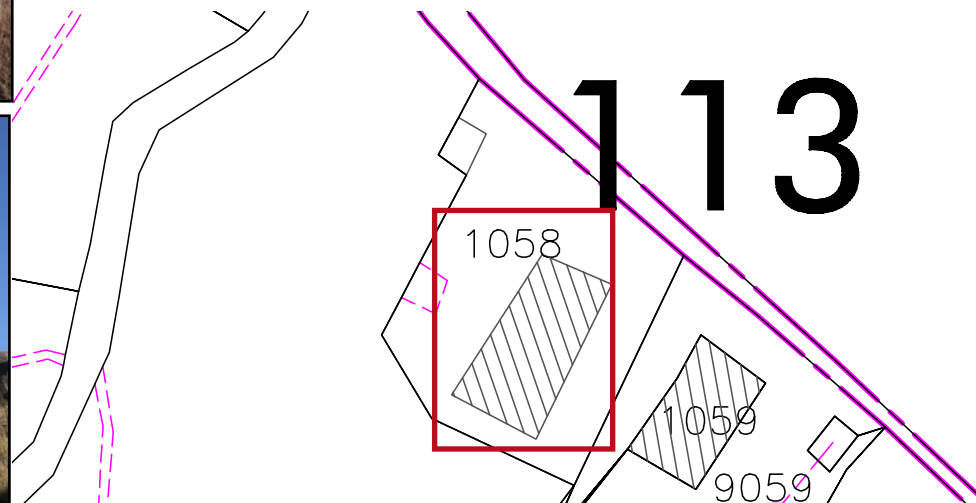

114- Chalet des Sanières – n°A1059 - alt. 1870m - Propriétaire :  
Commune de Saint Sorlin d'Arves – octobre 2010



#### SITUATION

Type d'habitat : groupé  
Voie d'accès : sentier  
Stationnement : non  
Milieu environnant : pré alpage  
Nombre de bâtiments : 5  
Dépendance : non  
Risques naturels : non  
- accès :  
- habitation :  
Périmètre de captage :

Source : oui  
Electricité : non  
Sanitaire : non  
Assainissement : non

#### DESCRIPTION GENERALE

Aspect général : non semblable à l'origine  
Etat général : ruine  
Façades :  
Toiture :  
Sens du faîtage principal :  
Ouvertures :  
- portes :  
- fenêtres :

#### UTILISATION

A l'origine : chalet d'alpage  
Actuelle : abandonnée

#### EQUIPEMENT

Eau :  
Conduite : non

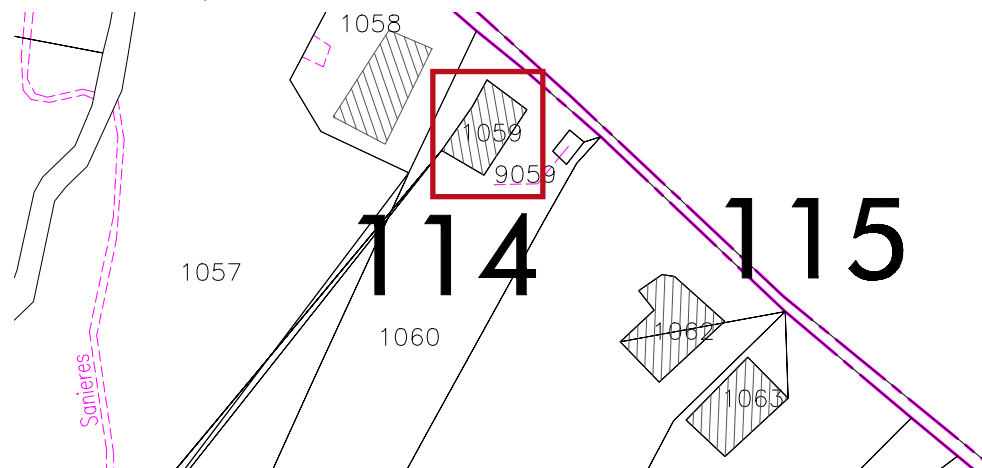

115- Chalet des Sanières – n°A1082 - alt. 1870m - Propriétaire :  
Commune de Saint Sorlin d'Arves – octobre 2010



#### SITUATION

Type d'habitat : groupé  
Voie d'accès : sentier  
Stationnement : non  
Milieu environnant : pré alpage  
Nombre de bâtiments : 5  
Dépendance : non  
Risques naturels : non  
- accès :  
- habitation :  
Périmètre de captage :

#### UTILISATION

A l'origine : chalet d'alpage  
Actuelle :

#### EQUIPEMENT

Eau :  
Conduite : non

Source : oui  
Electricité : non  
Sanitaire : non  
Assainissement : non

#### DESCRIPTION GENERALE

Aspect général : non semblable à l'origine  
Etat général : moyen  
Façades : pierre et bois  
Toiture : tôle (moyen)  
Sens du faîtage principal : perpendiculaire aux courbes de niveau  
Ouvertures :  
- portes : 1  
- fenêtres :

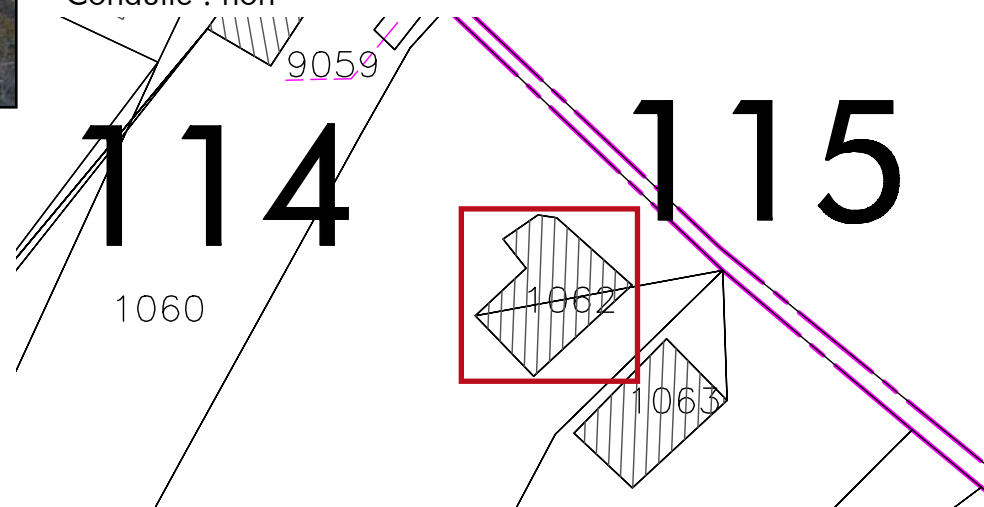

116- Chalet des Sanières – n°A1063 - alt. 1870m - Propriétaire :  
Commune de Saint Sorlin d'Arves – octobre 2010



#### SITUATION

Type d'habitat : groupé  
Voie d'accès : sentier  
Stationnement : non  
Milieu environnant : pré alpage  
Nombre de bâtiments : 5  
Dépendance : non  
Risques naturels : non  
- accès :  
- habitation :  
Périmètre de captage :

#### UTILISATION

A l'origine : chalet d'alpage  
Actuelle :

#### EQUIPEMENT

Eau :  
Conduite : non

Source : oui  
Electricité : non  
Sanitaire : non  
Assainissement : non

#### DESCRIPTION GENERALE

Aspect général : semblable à l'origine  
Etat général : moyen  
Façades : pierre et bois  
Toiture : tôle (mauvais)  
Sens du faitage principal : perpendiculaire aux courbes de niveau  
Ouvertures :  
- portes : 1  
- fenêtres :

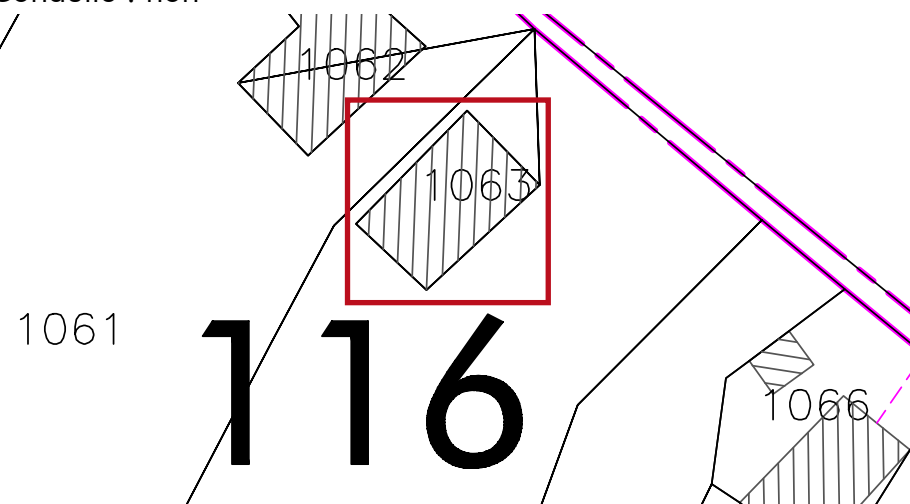

117- Chalet des Sanières – n°A1066 - alt. 1870m - Propriétaire :  
Commune de Saint Sorlin d'Arves – octobre 2010



#### SITUATION

Type d'habitat : groupé  
Voie d'accès : sentier  
Stationnement : non  
Milieu environnant : pré alpage  
Nombre de bâtiments : 5  
Dépendance : oui  
Risques naturels : non  
- accès :  
- habitation :  
Périmètre de captage :

#### UTILISATION

A l'origine : chalet d'alpage  
Actuelle :

#### EQUIPEMENT

Eau :  
Conduite : non

Source : oui  
Electricité : non  
Sanitaire : non  
Assainissement : non

#### DESCRIPTION GENERALE

Aspect général : semblable à l'origine  
Etat général : moyen  
Façades : pierre, bois et tôle  
Toiture : tôle (bon)  
Sens du faîtage principal : perpendiculaire aux courbes de niveau  
Ouvertures :  
- portes : 1  
- fenêtres :

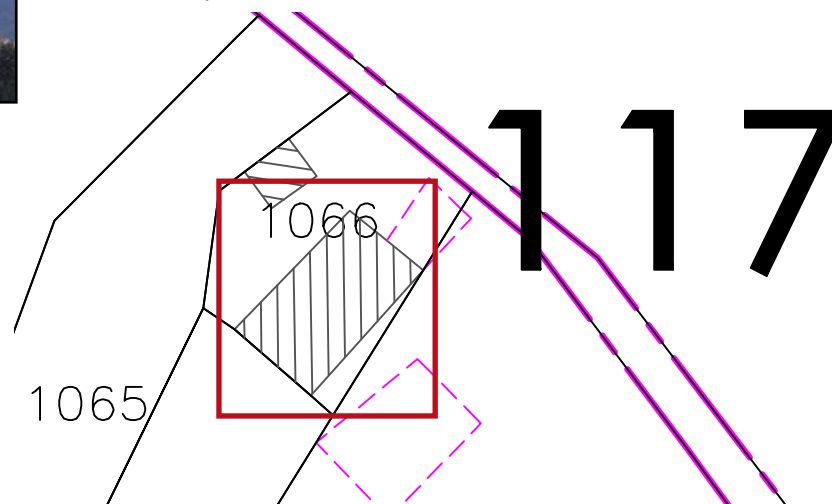

118- Chalet des Sanières – n°A1070 - alt. 1870m - Propriétaire :  
Commune de Saint Sorlin d'Arves - octobre 2010



#### SITUATION

Type d'habitat : seul  
Voie d'accès : sentier  
Stationnement : non  
Milieu environnant : pré alpage  
Nombre de bâtiments : 1  
Dépendance : non  
Risques naturels : non  
- accès :  
- habitation :  
Périmètre de captage :

Source : oui  
Electricité : non  
Sanitaire : non  
Assainissement : non

#### DESCRIPTION GENERALE

Aspect général : non semblable  
à l'origine  
Etat général : ruine  
Façades :  
Toiture :  
Sens du faîtage principal :  
Ouvertures :  
- portes :  
- fenêtres :

#### UTILISATION

A l'origine : chalet d'alpage  
Actuelle : abandonnée

#### EQUIPEMENT

Eau :  
Conduite : non

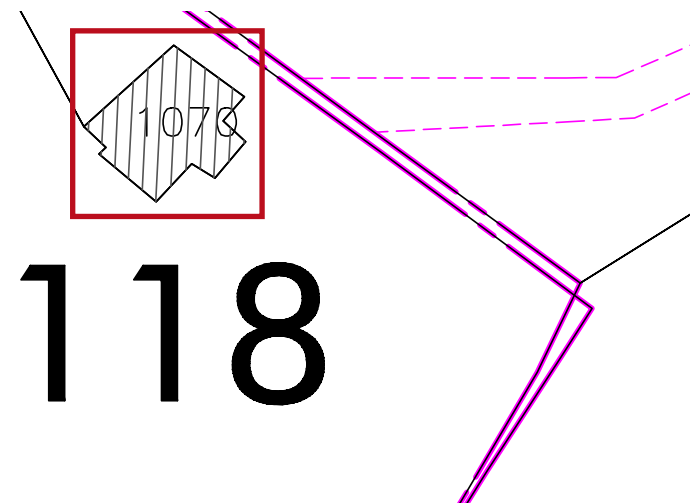

119- Chalet du Praz Bel – n°F184 - alt. 1830m - Propriétaire :  
Commune de Saint Sorlin d'Arves – octobre 2010



#### SITUATION

Type d'habitat : seul  
Voie d'accès : sentier  
Stationnement : non  
Milieu environnant : pré alpage  
Nombre de bâtiments : 1  
Dépendance : non  
Risques naturels : non  
- accès :  
- habitation :  
Périmètre de captage :

#### UTILISATION

A l'origine : chalet d'alpage  
Actuelle : abandonnée

#### EQUIPEMENT

Eau :  
Conduite : non

Source : oui  
Electricité : non  
Sanitaire : non  
Assainissement : non

#### DESCRIPTION GENERALE

Aspect général : non semblable  
à l'origine  
Etat général : ruine  
Façades :  
Toiture :  
Sens du faîtage principal :  
Ouvertures :  
- portes :  
- fenêtres :

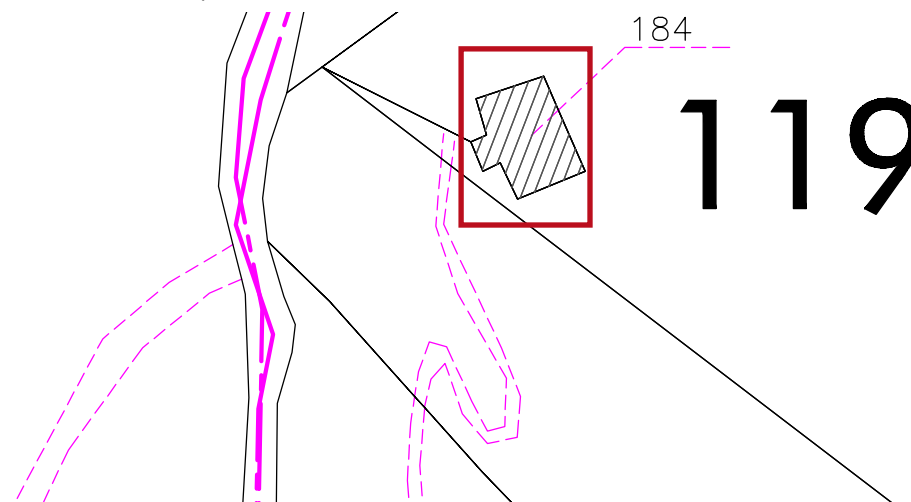

120- Chalet du Praz Bel – n°F180 - alt. 1840m - Propriétaire :  
Commune de Saint Sorlin d'Arves – octobre 2010

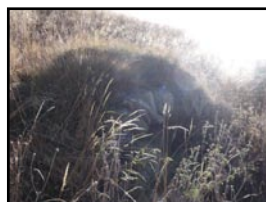

#### SITUATION

Type d'habitat : seul  
Voie d'accès : sentier  
Stationnement : non  
Milieu environnant : pré alpage  
Nombre de bâtiments : 1  
Dépendance : oui  
Risques naturels : non  
- accès :  
- habitation :  
Périmètre de captage :

#### UTILISATION

A l'origine : chalet d'alpage  
Actuelle :

#### EQUIPEMENT

Eau :  
Conduite : non

Source : oui  
Electricité : non  
Sanitaire : non  
Assainissement : non

#### DESCRIPTION GENERALE

Aspect général : semblable à l'origine  
Etat général : bon  
Façades : pierre et bois  
Toiture : tôle (moyen)  
Sens du faitage principal : perpendiculaire aux courbes de niveau  
Ouvertures :  
- portes : 2  
- fenêtres : 2

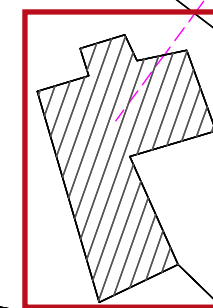

121- Chalet du Praz Bel – n°F188 - alt. 1800m - Propriétaire :  
Commune de Saint Sorlin d'Arves – octobre 2010



#### SITUATION

Type d'habitat : seul  
Voie d'accès : sentier  
Stationnement : non  
Milieu environnant : pré alpage  
Nombre de bâtiments : 1  
Dépendance : non  
Risques naturels : non  
- accès :  
- habitation :  
Périmètre de captage :

#### UTILISATION

A l'origine : chalet d'alpage  
Actuelle : abandonnée

#### EQUIPEMENT

Eau :  
Conduite : non

Source : oui  
Electricité : non  
Sanitaire : non  
Assainissement : non

#### DESCRIPTION GENERALE

Aspect général : non semblable  
à l'origine  
Etat général : ruine  
Façades :  
Toiture :  
Sens du faîtage principal :  
Ouvertures :  
- portes :  
- fenêtres :

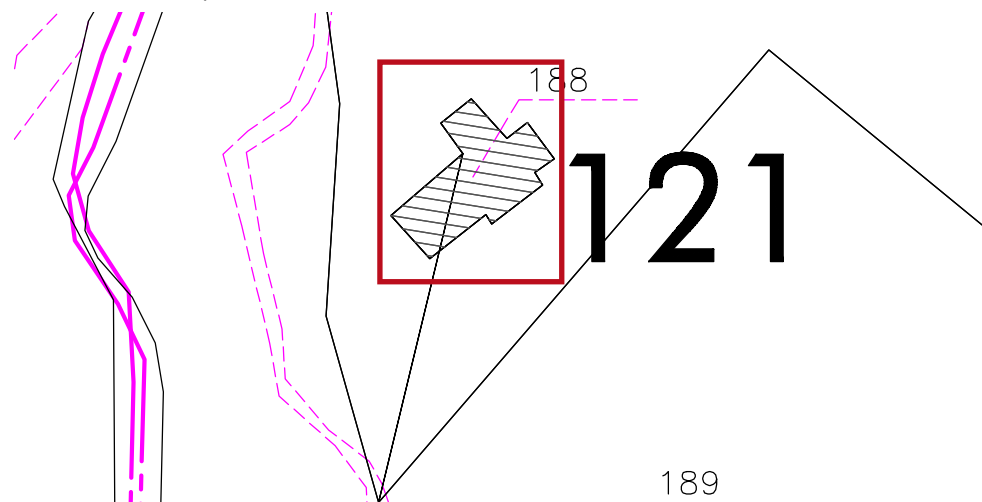

189

122- Chalet du Praz Bel – n°F189 - alt. 1790m - Propriétaire :  
Commune de Saint Sorlin d'Arves – octobre 2010



#### SITUATION

Type d'habitat : seul  
Voie d'accès : sentier  
Stationnement : non  
Milieu environnant : pré alpage  
Nombre de bâtiments : 1  
Dépendance : non  
Risques naturels : non  
- accès :  
- habitation :  
Périmètre de captage :

#### UTILISATION

A l'origine : chalet d'alpage  
Actuelle :

#### EQUIPEMENT

Eau :  
Conduite : non

Source : oui  
Electricité : non  
Sanitaire : non  
Assainissement : non

#### DESCRIPTION GENERALE

Aspect général : non semblable  
à l'origine  
Etat général : mauvais  
Façades : pierre et bois  
Toiture : tôle (moyen)  
Sens du faîtage principal :  
perpendiculaire aux courbes de  
niveau  
Ouvertures :  
- portes :  
- fenêtres :

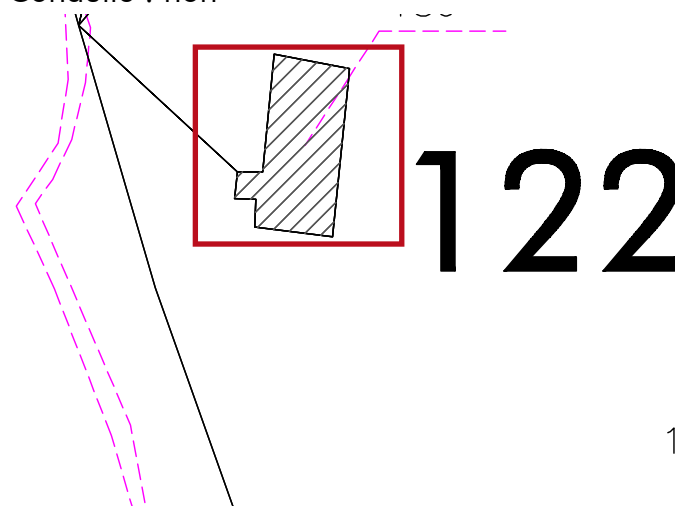

123- Chalet du Praz Bel – n°F194 - alt. 1750m - Propriétaire :  
Commune de Saint Sorlin d'Arves – octobre 2010



#### SITUATION

Type d'habitat : seul  
Voie d'accès : sentier  
Stationnement : non  
Milieu environnant : pré alpage  
Nombre de bâtiments : 1  
Dépendance : non  
Risques naturels : non  
- accès :  
- habitation :  
Périmètre de captage :

#### UTILISATION

A l'origine : chalet d'alpage  
Actuelle :

#### EQUIPEMENT

Eau :  
Conduite : non

Source : oui  
Electricité : non  
Sanitaire : non  
Assainissement : non

#### DESCRIPTION GENERALE

Aspect général : semblable à l'origine  
Etat général : bon  
Façades : pierre et bois  
Toiture : tôle (moyen)  
Sens du faîtage principal : perpendiculaire aux courbes de niveau  
Ouvertures :  
- portes : 1  
- fenêtres : 1

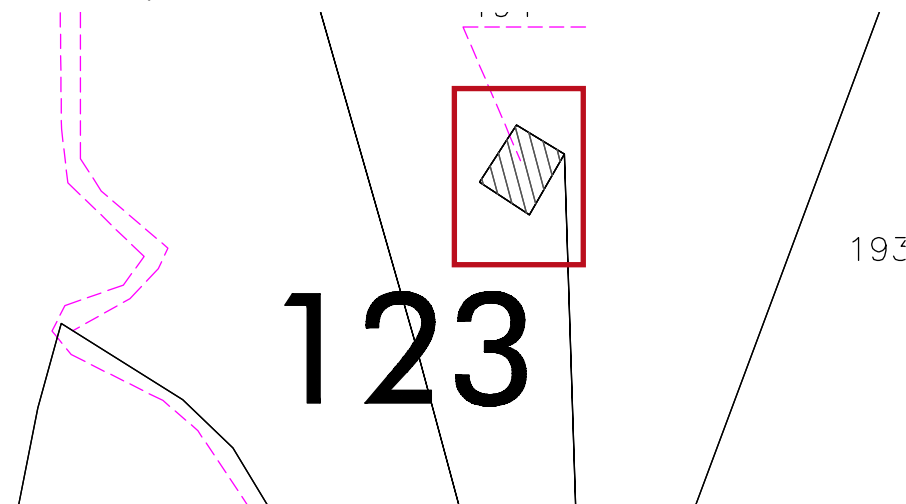

124- Chalet du Praz Bel – n°F195 - alt. 1720m - Propriétaire :  
Commune de Saint Sorlin d'Arves – octobre 2010



#### SITUATION

Type d'habitat : seul  
Voie d'accès : sentier  
Stationnement : non  
Milieu environnant : pré alpage  
Nombre de bâtiments : 1  
Dépendance : non  
Risques naturels : non  
- accès :  
- habitation :  
Périmètre de captage :

Source : oui  
Electricité : non  
Sanitaire : non  
Assainissement : non

#### DESCRIPTION GENERALE

Aspect général : non semblable  
à l'origine  
Etat général : ruine  
Façades :  
Toiture :  
Sens du faîtage principal :  
Ouvertures :  
- portes :  
- fenêtres :

#### UTILISATION

A l'origine : chalet d'alpage  
Actuelle : abandonnée

#### EQUIPEMENT

Eau :  
Conduite : non

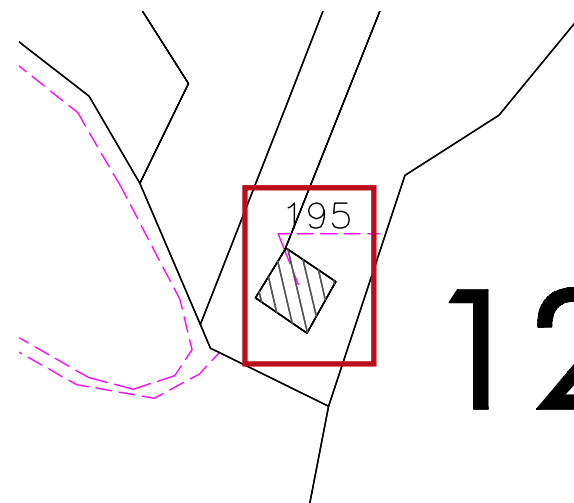

# 124

125- Chalet du Praz Collet – n°E1057 - alt. 1480m - Propriétaire :  
Commune de Saint Sorlin d'Arves – octobre 2010



#### SITUATION

Type d'habitat : seul  
Voie d'accès : sentier  
Stationnement : non  
Milieu environnant : pré alpage  
Nombre de bâtiments : 1  
Dépendance : non  
Risques naturels : non  
- accès :  
- habitation :  
Périmètre de captage :

#### UTILISATION

A l'origine : chalet d'alpage  
Actuelle :

#### EQUIPEMENT

Eau :  
Conduite : non

Source : oui  
Electricité : non  
Sanitaire : non  
Assainissement : non

#### DESCRIPTION GENERALE

Aspect général : semblable à l'origine  
Etat général : moyen  
Façades : pierre et bois  
Toiture : tôle (moyen)  
Sens du faîtage principal : perpendiculaire aux courbes de niveau  
Ouvertures :  
- portes : 2  
- fenêtres : 2

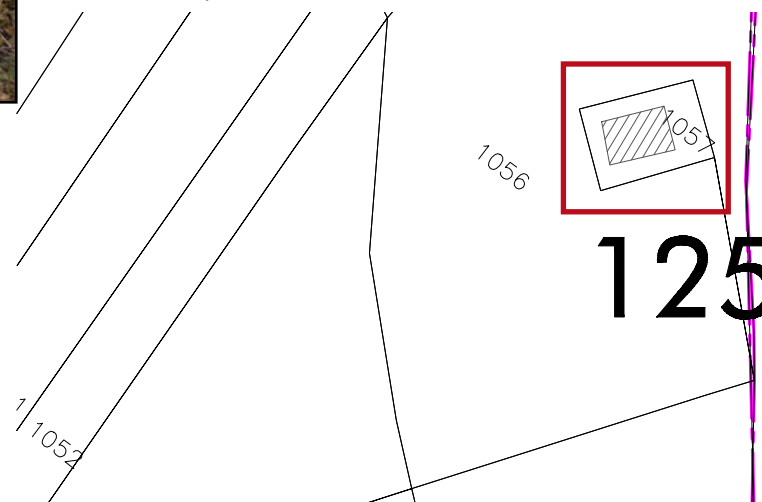

126- Chalet de l'Arcossais – n°E902 - alt. 1560m - Propriétaire :  
Commune de Saint Sorlin d'Arves – octobre 2010



#### SITUATION

Type d'habitat : seul  
Voie d'accès : sentier  
Stationnement : non  
Milieu environnant : pré alpage  
Nombre de bâtiments : 1  
Dépendance : non  
Risques naturels : non  
- accès :  
- habitation :  
Périmètre de captage :

Source : oui  
Electricité : non  
Sanitaire : non  
Assainissement : non

#### DESCRIPTION GENERALE

Aspect général : non semblable  
à l'origine  
Etat général : ruine  
Façades :  
Toiture :  
Sens du faîtage principal :  
Ouvertures :  
- portes :  
- fenêtres :

#### UTILISATION

A l'origine : chalet d'alpage  
Actuelle : abandonnée

#### EQUIPEMENT

Eau :  
Conduite : non

